

Panasonic®

Overhead 9" Widescreen Color LCD Monitor with Built-in DVD Player
Moniteur plafond couleur à ÉCL de 9 po (grand-écran) avec lecteur DVD intégré
Monitor de pantalla ancha LCD de 9" a color con reproductor incorporado de DVD
para instalación en el techo del auto

CY-VHD9401U CY-VHD9401L

Installation Instructions Instructions d'installation Instrucciones de instalación

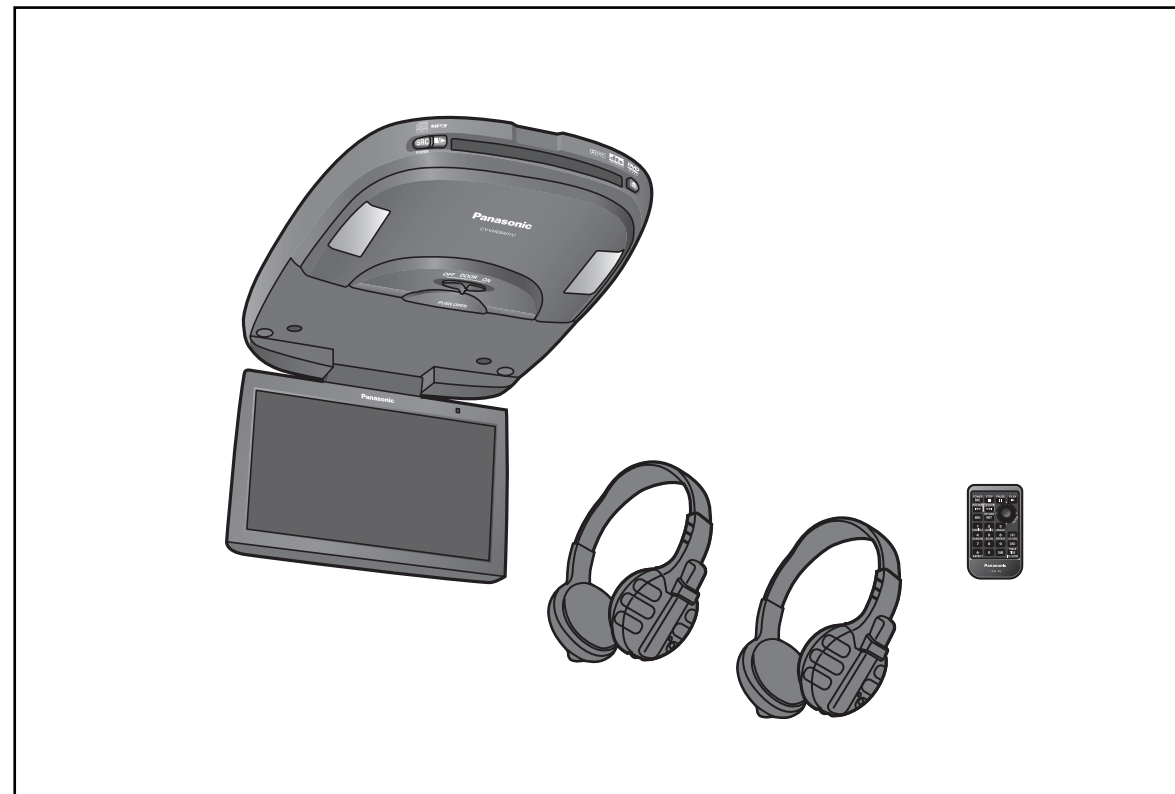

- Please read these instructions carefully before using this product and keep this manual for future reference.
- Prière de lire ces instructions attentivement avant d'utiliser le produit et garder ce manuel pour l'utilisation ultérieure.
- Lea con atención estas instrucciones antes de utilizar el producto y guarde este manual para poderlo consultar en el futuro.

Safety Information

■ Read the operating instructions for the unit and all other components of your car audio system carefully before using the system. They contain instructions about how to use the system in a safe and effective manner. Panasonic assumes no responsibility for any problems resulting from failure to observe the instructions given in this manual.



Warning

This pictograph intends to alert you to the presence of important operating instructions and installation instructions. Failure to heed the instructions may result in severe injury or death.

■ This manual uses pictographs to show you how to use the product safely and to alert you to potential dangers resulting from improper connections and operations. The meaning of the pictographs are explained below. It is important that you fully understand the meanings of the pictographs in order to use this manual and the system properly.



Caution

This pictograph intends to alert you to the presence of important operating instructions and installation instructions. Failure to heed the instructions may result in injury or material damage.



Warning

Observe the following warnings when installing.

- ❑ **Do not, under any circumstances, install the product in a place where the driver's ability to drive the car or the driver's field of vision will be impaired.**

Installing the product in a place where it will interfere with the driver's field of vision either in front or behind or in a place where it will interfere with the driver's ability to drive the car may lead to traffic accidents and/or injury.

- ❑ **Have a professional technician wire and install the product.**

Professional skill and experience is required to wire and install the product. Improper installation could result in failure of safety equipment resulting in accident and injury. For safety's sake, always ask the store from which you purchased the product to install and wire it for you.

- ❑ **Use in DC 12 V ⊖ grounded vehicles.**

This product is only for DC 12 V ⊖ grounded vehicles. It cannot be used in DC 24 V vehicles (such as large trucks, diesel vehicles designed for cold climates, etc.).

Using this product in such vehicles could cause fire or other malfunction.

- ❑ **Be sure to disconnect the battery's ⊖ terminal while wiring and installing the product.**

Doing the wiring and installation with the battery's ⊖ terminal still connected could cause electrical shock and injury due to a short circuit accidents.

- ❑ **Install the product securely so that it will not shift out of place or drop down.**

Loose screws or insecure installation may cause the product to shift out of position or drop down, etc. while the car is moving, resulting in an accident and/or injury.

- ❑ **Do not disassemble, repair or modify the product.**

Do not disassemble, repair or modify the product, or cut the cord to connect it to the power supply for another device. This could cause fire, electrical shock or other malfunction.

- ❑ **Never use the car's safety equipment for installing or grounding the product.**

Using the bolts, nuts and screws of the car's safety equipment (steering and brake systems, fuel tank, etc.) could cause accidents. Follow the instructions and only use the accessories provided with the product and the specified parts.



Warning

Observe the following warnings when installing. (Continued)

- ❑ **Do not install the product in a position where it will interfere with the operation of the air bag.**

The air bag may fail to operate properly or the main unit or its parts could become dislodged and end up flying through the air by an air bag which has opened, causing an accident and/or injury.

- ❑ **Be sure to use fuses with the prescribed capacity. Have a professional technician replace the fuses.**

Using fuses that exceed the prescribed capacity could cause the product to start smoking, ignite or otherwise malfunction. For replacement and repair of fuses, contact the store from which you purchased your product or a nearby Panasonic Servicenter.

- ❑ **Contact your car dealer or manufacturer to determine the required procedure and strictly follow their instructions before attempting installation of this product if your car is equipped with air bag and/or anti-theft systems.**

Specific procedures may be required for connection and disconnection of the battery to install this product. Failure to follow the procedure may result in the unintended deployment of air bags or activation of the anti-theft system resulting in damage to the car and personal injury.

- ❑ **Install the product after checking the position of the car's pipes, tank and electrical wiring.**

When opening holes in the car body to install the product, be careful not to touch or interfere with the pipes, tank or electrical wiring. Doing so could cause fire or accidents.

- ❑ **Always use the accessories provided with the product and the specified parts.**

Using parts other than those specified could damage the inside of the product or cause the product to not be securely fastened and thus come loose, which could cause accidents, malfunction or fire.

- ❑ **Do not install the product in a location where it will be subject to heavy vibration or in an unstable location.**

Installing the product in a sloping location or on a noticeably curved surface, etc. may cause the product to shift out of position or drop down, etc. while the car is moving, resulting in an accident and/or injury.

- ❑ **Follow the instructions to install and wire the product.**

Failure to follow the instructions to properly install and wire the product could cause accidents or fire.

- ❑ **Run the cords so that they do not interfere with driving or with entering or exiting the car.**

Run the cords so that they do not wrap around the steering wheel, gearshift, brake pedal, etc. or around your legs, and secure all the cords together. Failure to do so could cause accidents or injury.

NO WARRANTY

Panasonic shall have no liability for reduction in safety or any accident caused by installing this product. We shall not guarantee any auto parts damaged during installation.

Safety Information (continued)

Caution

Observe the following cautions when installing.

- ❑ **Do not damage the cords.**
Wire breaks and short circuits can cause electrical shock or fire.
Run the cords so that they do not get tangled in the moving parts (such as the seat rails), screws or car body.
Do not damage, pull too hard, fold, twist, or work on the cords. Do not place the cords near heating appliances or put heavy objects on the cords.
- ❑ **Install the monitor in a position where it will not hit anybody's head when it opens and closes.**
Failure to heed this caution may result in an accident and/or injury.
- ❑ **Take care not to injure your fingers with the power drill or other tool you are using. Also take care not to damage the wiring near the ceiling panel.**
Failure to heed this caution may result in an accident, injury and/or malfunctioning.
- ❑ **Do not poke your fingers between the ceiling and this product.**
Failure to heed this caution may result in an injury and/or malfunctioning of the product.
- ❑ **Wear gloves for installation work to protect yourself from injuries.**
Failure to heed this caution may result in an accident and/or injury.

- ❑ **Take care that the wiring is not pinched or caught by the base plate attached to the roof or any other parts.**
Failure to heed this caution may result in an accident and/or injury.
- ❑ **Before installing the unit, be absolutely sure to check that the screws do not make any contact with the ceiling panel.**
If some space is required between the base plate and the unit, attach and adjust the under cover. For details on installing the under cover, consult your dealer.
- ❑ **Wear goggles or protective eyewear to shield your eyes from airborne metal particles during drilling.**
Failure to heed this caution may result in an accident and/or injury.
- ❑ **As you cut the headliner, take care not to cut your fingers. Also take care not to damage any other areas of the headliner.**
Failure to heed this caution may result in an accident and/or injury.
- ❑ **Follow local rules and regulations for installing the unit.**

Observe the following cautions for connections.

- To prevent damage to the unit, be sure to follow the connection diagram.
- Do not connect the power connector to the unit until the wiring is completed.
- When connecting stripped wires, be sure to wrap them securely with electrical tape to prevent shorts.
- Bundle all cables and keep cable terminals free from touching any metal parts.

Observe the following cautions when using this unit or installing.

- ❑ **If an RCA or similar cord is to be connected to the product, adjust its position and length so that it will not become entangled or come into contact with your body. After use, be absolutely sure to disconnect it from the product.**
Failure to heed this caution may result in an accident and/or injury.
- ❑ **Before connecting the product with another device, consult the operating instructions of the device concerned to ensure that the product and device will be connected properly.**
Incorrect connections may cause accidents and/or malfunctioning.

Observe the following cautions when replacing the bulb of the dome light.

- Have the dome light replaced by a qualified specialist.
- While you are replacing a bulb, be absolutely sure to keep the dome light switch at OFF. Otherwise, you may burn yourself.
- The bulb is very hot to touch while it is lighted and immediately after it has gone off.
- Before attempting to replace it, turn the dome light switch off, wait several minutes and then check that it cooled off.
- Use a bulb with the specified ratings (12 V/5 W). Do not use any other bulb.
- Gripping the bulb with too much force may break it. Wear fingerstalls or use some other anti-slip method when replacing it.

Contents

Safety Information	Page 2
Before Installation	14
Safety Installation Diagram	14
Open the Display Unit.....	15
Close the Display Unit	15
Display Unit Lateral Angle Adjustment.....	15
Installation Guide	16
Overview	16
Supplied Hardware.....	17
Required Tools.....	17
Identify All Leads.....	18
Connect All Leads	19
Final Installation	19
Final Checks	19
Installation	20
Introduction	20
Work Flow	21
Installation Procedures	22
Electrical Connections	30
Wiring Diagram (Simple System).....	30
Wiring Diagram (Recommended System).....	32
Wiring Diagram (Advanced System)	34

Note:

- For **replacing the bulb of the dome light**, please refer to page 73 in the Operating Instructions.

Consignes de sécurité

■ Veuillez d'abord lire le manuel d'instructions qui accompagne cet appareil et ceux de tous les autres composants de votre chaîne audio pour véhicule. Ils contiennent des informations sur la façon d'utiliser le système d'une manière sûre et efficace. Panasonic décline toute responsabilité quant à tout problème résultant de l'ignorance des instructions fournies dans ce manuel.



Mise en garde

Ce pictogramme vous signale la présence d'instructions d'utilisation et d'instructions d'installation importantes. Il y a risque de blessure grave ou de décès si vous ignorez ces instructions.

■ Des pictogrammes sont utilisés dans ce manuel pour vous indiquer comment utiliser l'appareil de manière sûre et pour vous mettre en garde contre les dangers pouvant résulter de connexions et d'opérations inappropriées. La signification des pictogrammes respectifs est expliquée ci-dessous. Il est important que vous compreniez pleinement le sens de ces pictogrammes pour pouvoir utiliser ce manuel et la chaîne de manière adéquate.



Attention

Ce pictogramme vous signale la présence d'instructions d'utilisation et d'instructions d'installation importantes. Il y a risque de blessure ou de dommage matériel si vous ignorez ces instructions.

Mise en garde

Respectez les avertissements suivants lors de l'installation.

❑ **Vous ne devez dans aucune circonstance installer l'appareil là où il nuira à la conduite du véhicule ou obstruera le champ de vision du conducteur.**

Il y a risque d'accident de la route et/ou de blessure si l'appareil est installé là où il obstrue le champ de vision du conducteur à l'avant ou à l'arrière, ou là où il nuit à la conduite du véhicule.

❑ **Demandez à un technicien professionnel d'effectuer le câblage et l'installation de l'appareil.**

Le raccordement des câbles et l'installation de l'appareil nécessitent les compétences et l'expérience d'un professionnel. Une installation inadéquate peut entraîner un dysfonctionnement des appareils de sécurité pouvant causer un accident ou une blessure. Par mesure de sécurité, demandez au personnel du magasin où vous avez fait l'achat de l'appareil d'installer ce dernier et de raccorder les câbles pour vous.

❑ **Utilisez l'appareil dans un véhicule équipé d'une batterie 12 V cc avec prise de masse ⊖.**

Cet appareil est conçu exclusivement pour les véhicules équipés d'une batterie 12 V cc avec prise de masse ⊖. Son utilisation n'est pas possible dans les véhicules lourds équipés d'une batterie de 24 V cc (tels que les camions lourds, les véhicules à moteur diesel conçus pour les climats froids, etc.).

L'utilisation de cet appareil dans de tels véhicules comporte un risque d'incendie ou de mauvais fonctionnement.

❑ **Assurez-vous d'avoir déconnecté la borne ⊖ de la batterie avant de procéder au câblage et à l'installation de l'appareil.**

Si la borne ⊖ de la batterie est toujours connectée au moment du câblage et de l'installation, il y a risque de choc électrique et de blessure suite à un court-circuit.

❑ **Installez le produit de façon sécuritaire, pour éviter qu'il ne se déplace ou ne tombe.**

Si les vis ne sont pas assez serrées ou si l'appareil n'est pas solidement installé, ce dernier risque de se déplacer ou de tomber pendant le déplacement du véhicule, causant un accident et/ou une blessure.

❑ **Ne pas démonter, réparer ou modifier cet appareil.**

Ne pas démonter, réparer ou modifier cet appareil, ni couper le cordon pour le connecter à la source d'alimentation d'un autre appareil. Il y a risque d'incendie, de choc électrique ou de mauvais fonctionnement.

❑ **N'utilisez en aucun cas les dispositifs de sécurité du véhicule pour installer l'appareil ou le mettre à la masse.**

L'utilisation des boulons, écrous et vis des dispositifs de sécurité du véhicule (direction et frein, réservoir d'essence, etc.) risquerait de causer des accidents. Suivez les instructions et utilisez exclusivement les accessoires fournis avec l'appareil et les pièces spécifiées.



Mise en garde

Respectez les avertissements suivants lors de l'installation. (suite)

❑ **N'installez pas l'appareil en un point où il nuira au déploiement éventuel d'un coussin de sécurité gonflable.**

Il y a risque d'accident ou de blessure si le sac de sécurité gonflable ne fonctionne pas correctement ou s'il projette l'appareil principal ou ses pièces en s'activant.

❑ **Vous devez utiliser des fusibles qui ont la capacité exigée. Confiez le remplacement des fusibles à un technicien professionnel.**

Si vous utilisez des fusibles dont la capacité est supérieure à la capacité exigée, l'appareil risque de dégager de la fumée, de prendre feu ou de mal fonctionner. Pour le remplacement et la réparation des fusibles, contactez le magasin où vous avez fait l'achat de l'appareil ou le centre de service après-vente Panasonic le plus près.

❑ **Contactez votre concessionnaire ou le fabricant pour qu'il vous indique la procédure requise, et suivez rigoureusement les instructions reçues avant de procéder à l'installation de cet appareil si votre véhicule est équipé de coussins de sécurité gonflables et/ou d'un système antivol.**

Des procédures particulières peuvent être nécessaires pour le raccordement et la déconnexion de la batterie lors de l'installation de cet appareil. Le non-respect de la procédure à suivre comporte un risque de déploiement des coussins de sécurité gonflables ou d'activation du système antivol par inadvertance, dont peuvent résulter des dommages au véhicule ou des blessures.

❑ **Vérifiez d'abord la position des tuyaux, réservoirs et câbles électriques du véhicule avant d'installer l'appareil.**

Prenez garde de toucher les tuyaux, réservoirs et câbles électriques si vous percez des trous pour installer l'appareil. Cela risquerait de causer un incendie ou un accident.

❑ **Utilisez toujours les accessoires fournis avec l'appareil et les pièces spécifiées.**

L'utilisation d'autres pièces que celles spécifiées comporte un risque d'endommagement des composants internes ou elle peut causer une fixation non sécuritaire de l'appareil dont peuvent découler des accidents, un mauvais fonctionnement ou un incendie.

❑ **N'installez pas l'appareil en un endroit où il sera exposé à des vibrations intenses ou se trouvera en position instable.**

Si l'appareil est installé sur une surface inclinée, très courbe, etc., il risque par exemple de se déplacer ou de tomber pendant le déplacement du véhicule, causant un accident et/ou une blessure.

❑ **Suivez les instructions pour installer l'appareil et raccorder les câbles.**

Il y a risque d'accident ou d'incendie si l'installateur ignore les instructions qui permettent d'installer l'appareil et de raccorder les câbles correctement.

❑ **Faites courir les cordons de façon à ce qu'ils ne nuisent pas à la conduite du véhicule, ainsi qu'à la montée et descente des passagers.**

Faites courir les cordons de façon telle qu'ils ne risquent pas de s'enrouler autour du volant, du levier de changement de vitesse, de la pédale de frein, etc., ou encore autour de vos jambes. Attachez tous les cordons ensemble. Sinon, il y a risque d'accident ou de blessure.

SANS GARANTIE

Panasonic décline toute responsabilité quant à toute diminution du niveau de sécurité ou tout accident causé par l'installation de cet appareil. Nous n'offrons aucune garantie quant à l'endommagement éventuel de pièces du véhicule lors de l'installation.



Attention

Respectez les mises en garde suivantes lors de l'installation.

- ❑ **N'endommagez pas les cordons.**
Toute rupture de fil ou court-circuit peut causer un choc électrique ou un incendie.
Faites courir les cordons de façon telle qu'ils ne s'enchevêtreraient pas dans les pièces mobiles (tels que les glissières de siège), les vis ou la carrosserie du véhicule.
Ne pas endommager, tendre excessivement, plier, torsader ou modifier les cordons. Ne pas placer les cordons près d'un appareil de chauffage ou sous un objet lourd.
- ❑ **Installez le moniteur dans une position où il ne risque pas de frapper la tête d'un passager lorsqu'il s'ouvre et se ferme.**
Il y a risque d'accident et/ou de blessure si vous ignorez cette mise en garde.
- ❑ **Prenez garde de vous blesser aux doigts avec la perceuse électrique ou tout autre outil utilisé. Prenez garde également d'endommager le câblage à proximité du panneau du plafond.**
Il y a risque d'accident, de blessure et/ou de mauvais fonctionnement si vous ignorez cette mise en garde.
- ❑ **N'insérez pas les doigts entre le plafond et l'appareil.**
Il y a risque de blessure et/ou de dysfonctionnement si vous ignorez cette mise en garde.
- ❑ **Pour éviter les blessures, portez des gants lorsque vous effectuerez les travaux d'installation.**
Il y a risque d'accident et/ou de blessure si vous ignorez cette mise en garde.
- ❑ **Assurez-vous que le câblage n'est pas coincé ou immobilisé par la plaque de base fixée au toit ou à toute autre pièce.**
Il y a risque d'accident et/ou de blessure si vous ignorez cette mise en garde.

- ❑ **Avant d'installer l'appareil, vous devez vous assurer que les vis n'entrent pas en contact avec le panneau du plafond.**
Si un dégagement est nécessaire entre la plaque de base et l'appareil, fixez le sous-couvercle et ajustez-le. Pour plus de détails sur l'installation du sous-couvercle, contactez votre détaillant.
- ❑ **Portez des lunettes étanches ou des lunettes de protection pour protéger vos yeux contre les particules de métal projetées lors du perçage.**
Il y a risque d'accident et/ou de blessure si vous ignorez cette mise en garde.
- ❑ **Prenez garde de vous couper les doigts en coupant la garniture de toit. Prenez garde également d'endommager toute autre partie de la garniture de toit.**
Il y a risque d'accident et/ou de blessure si vous ignorez cette mise en garde.
- ❑ **Respectez les règles et règlements locaux lors de l'installation de l'appareil.**

Respectez les mises en garde suivantes lors du raccordement.

- Pour éviter d'endommager l'appareil, suivez rigoureusement les indications du schéma de raccordement.
- Ne raccordez pas le connecteur d'alimentation à l'appareil avant que tous les raccordements ne soient terminés.
- Pour raccorder des câbles dénudés, recouvrez-les de ruban électrique pour éviter les courts-circuits.
- Regroupez tous les câbles et gardez-les à l'écart des parties métalliques du véhicule.

Respectez les mises en garde suivantes lorsque vous utilisez ou installez cet appareil.

- ❑ **Si vous devez raccorder un cordon RCA ou similaire à l'appareil, placez-le et ajustez sa longueur de façon telle qu'il ne risque pas de s'enchevêtrer ou d'entrer en contact avec une partie de votre corps. Une fois l'utilisation terminée, vous devez le retirer de l'appareil.**
Il y a risque d'accident et/ou de blessure si vous ignorez cette mise en garde.
- ❑ **Avant de raccorder l'appareil à un autre composant, consultez le mode d'emploi de ce dernier pour être sûr d'effectuer correctement le raccordement.**
De mauvais raccordements peuvent causer un accident et/ou un mauvais fonctionnement.

Respectez les mises en garde suivantes lorsque vous remplacez l'ampoule du plafonnier.

- Faites remplacer le plafonnier par un technicien spécialisé.
- Vous devez laisser le plafonnier éteint lorsque vous remplacez une ampoule. Autrement, vous risquez de vous brûler.
- L'ampoule est extrêmement chaude lorsqu'elle est allumée ou vient tout juste d'être éteinte.
- Avant d'essayer de la remplacer, éteignez le plafonnier, attendez quelques minutes puis assurez-vous qu'elle est refroidie.
- Utilisez une ampoule conforme aux spécifications (12 V/5 W). N'utilisez aucun autre type d'ampoule.
- Vous risquez de casser l'ampoule si vous la serrez trop fort. Pour la remplacer, portez des doigts ou utilisez un matériau qui ne glisse pas.

Consignes de sécurité	Page 6
Avant l'installation	36
Schéma d'installation sécuritaire.....	36
Ouvrez l'unité d'affichage	37
Fermez l'unité d'affichage.....	37
Ajustement latéral de l'angle de l'unité d'affichage	37
Guide d'installation	38
Vue d'ensemble.....	38
Matériel fourni.....	39
Outils requis.....	39
Identification de tous les fils	40
Raccordement de tous les fils	41
Installation finale	41
Dernières vérifications	41
Installation.....	42
Introduction	42
Flux de travaux.....	43
Procédures d'installation.....	44
Raccordements électriques	52
Schéma de câblage (système simple).....	52
Schéma de câblage (système recommandé)	54
Schéma de câblage (système évolué).....	56

Remarque :

- Pour **remplacer l'ampoule du plafonnier**, veuillez vous reporter à la page 117 du Manuel d'instructions.

Información para su seguridad

■ Lea los manuales de instrucciones de la unidad y de todos los demás componentes de su sistema de audio de automóvil cuidadosamente antes de utilizar el sistema. Dichos manuales contienen instrucciones sobre cómo utilizar el sistema de manera segura y efectiva. Panasonic no se responsabilizará de ningún problema debido a la no observancia de las instrucciones ofrecidas en este manual.

■ En este manual se utilizan pictografías para mostrarle cómo utilizar el producto de forma segura y alertarle sobre peligros potenciales debidos a conexiones y operaciones incorrectas. A continuación se explican los significados de las pictografías. Es importante que entienda completamente los significados de las pictografías para poder utilizar este manual y el sistema debidamente.



Advertencias

Esta pictografía tiene como intención alertarle sobre la presencia de instrucciones de operación e instrucciones de instalación importantes. El no observar estas instrucciones podrá resultar en lesiones graves o muerte.



Precauciones

Esta pictografía tiene como intención alertarle sobre la presencia de instrucciones de operación e instrucciones de instalación importantes. El no observar estas instrucciones podrá resultar en lesiones o daños materiales.

Advertencias

Observe las siguientes advertencias cuando haga la instalación.

❑ **Bajo ninguna circunstancia instale el producto en un lugar en el que se entorpezca la capacidad del conductor para manejar el vehículo o se reduzca su campo de visión.**

La instalación del producto en un lugar en el que interfiera con el campo de visión delantero o trasero del conductor o en un lugar en el que interfiera con la capacidad del conductor de manejar el vehículo, puede provocar accidentes de tráfico y/o lesiones.

❑ **Solicite la instalación y el cableado del producto por parte de un profesional cualificado.**

Se requiere experiencia y preparación profesionales para cablear e instalar el producto. Una instalación inadecuada podría ocasionar fallos en el equipo de seguridad, lo que traería como consecuencia accidentes y lesiones.

Por seguridad, solicite siempre la instalación y el cableado del producto a la tienda donde lo compró.

❑ **Utilícelo en vehículos conectados a tierra de 12 V CC ⊖.**

Este producto sólo vale para vehículos de 12 V CC ⊖ conectados a tierra. No se puede usar en vehículos de y 24 V CC (como camiones grandes, vehículos diésel diseñados para climas fríos, etc.). El uso de este producto en tales vehículos podría causar incendios y otros fallos.

❑ **Asegúrese de desconectar el terminal ⊖ de la pila mientras cablea e instala el producto.**

La ejecución del cableado y la instalación con el terminal ⊖ de la pila aún conectado podría acarrear descargas eléctricas y lesiones debido a accidentes causados por cortocircuitos.

❑ **Instale el producto firmemente de manera que no se mueva de su sitio ni se caiga.**

Si hay tornillos sueltos o una instalación insegura, el producto se puede mover de su sitio o caerse, etc., mientras el vehículo está en marcha, lo que puede ocasionar accidentes y/o lesiones.

❑ **No desensamble, repare ni modifique el producto.**

No desensamble, repare ni modifique el producto, ni corte el cable para conectarlo a un suministro eléctrico destinado a otro dispositivo. De lo contrario se podrían producir incendios, descargas eléctricas y otros fallos.

❑ **Nunca utilice el equipo de seguridad del vehículo para instalar o conectar a tierra el producto.**

El uso de los pernos, tuercas y tornillos del equipo de seguridad del vehículo (sistemas de dirección y de frenos, depósito de combustible, etc.) podría ocasionar accidentes. Siga las instrucciones y use sólo los accesorios suministrados con el producto y las piezas especificadas.

Advertencias

Observe las siguientes advertencias cuando haga la instalación. (Continuación)

❑ **No instale el producto en una posición en la que interfiera con el funcionamiento de alguna bolsa de aire.**

La bolsa de aire no funcionará como es debido o la unidad principal o alguna de sus partes se desprenderá y saldrán volando por el impacto de una bolsa de aire accionada, causando accidentes y/o lesiones.

❑ **Asegúrese de usar fusibles con las especificaciones especificadas. Solicite los servicios de un profesional cualificado para reemplazar los fusibles.**

Si se usan fusibles que excedan la capacidad especificada, podría ocurrir que el producto empezara a echar humo, se incendiara, o fallara de alguna otra forma. Para efectuar el recambio o la reparación de los fusibles, póngase en contacto con la tienda en donde compró el producto o con algún centro de servicio de Panasonic cercano.

❑ **Póngase en contacto con su distribuidor o con el fabricante para determinar el procedimiento requerido, y siga rigurosamente sus instrucciones antes de proceder a la instalación de este producto en caso de que su vehículo esté equipado con sistemas de bolsas de aire y/o de antirrobo.**

Para instalar este producto, pueden ser necesarios procedimientos específicos para la conexión y desconexión de la pila. Si se hace caso omiso de tales procedimientos, se podría provocar el despliegue indeliberado de las bolsas de aire o la activación involuntaria del sistema antirrobo, lo que podría acarrear daños al vehículo y lesiones personales.

❑ **Instale el producto tras comprobar la posición de los tubos del vehículo, del depósito, y del cableado eléctrico.**

Al hacer agujeros en la estructura del vehículo para instalar el producto, tenga cuidado de no tocar o interferir con los tubos, el depósito, o el cableado eléctrico. De lo contrario podría ocasionar incendios o accidentes.

❑ **Use siempre los accesorios suministrados con el producto y las piezas especificadas.**

Si se usan piezas distintas a las especificadas, se podría dañar el interior del producto, o impedir su inmovilización segura, con lo cual podría soltarse y ocasionar accidentes, fallos o incendios.

❑ **No instale el producto en un lugar en el que esté sometido a vibraciones fuertes o sea inestable.**

Si se instala el producto en un lugar en pendiente o sobre una superficie visiblemente curvada, etc., puede ocurrir que el producto cambie de sitio o se caiga, etc., mientras el vehículo está en marcha, lo que podría ocasionar accidentes y/o lesiones.

❑ **Siga las instrucciones para instalar y cablear el producto.**

Si no se siguen las instrucciones para instalar y cablear correctamente el producto, se pueden producir accidentes e incendios.

❑ **Coloque los cables de manera que no interfieran con la conducción del vehículo o con la entrada y salida del mismo.**

Coloque los cables de manera que no se puedan enredar con el volante, el cambio de marchas, el pedal del freno, etc., o con sus piernas, y fije todos los cables juntos. De lo contrario podría ocasionar accidentes y lesiones.

SIN GARANTÍAS

Panasonic no es responsable de la merma en la seguridad ni de ningún accidente debido a la instalación de este producto. No garantizamos ninguna pieza del vehículo que resulte dañada durante la instalación.

Precauciones

Observe las siguientes precauciones cuando haga la instalación.

No dañe los cables.

Las rupturas en los cables y los cortocircuitos pueden ocasionar descargas eléctricas o incendios.

Coloque los cables de manera que no se enreden en las partes móviles (tales como los rieles de los asientos), en los tornillos, o en la carrocería del vehículo.

No dañe los cables, ni tire de ellos con demasiada fuerza, ni los doble, ni los tuerza, ni ande con ellos.

No coloque los cables cerca de aparatos calentadores ni ponga objetos pesados encima de los mismos.

Instale el monitor en tal posición que no se golpee la cabeza de nadie al abrir o al cerrar.

Si se hace caso omiso de esta precaución, se pueden producir accidentes y/o lesiones.

Tenga cuidado de no lesionarse los dedos con el taladro eléctrico o con la herramienta que esté usando. Tenga cuidado también de no dañar el cableado situado junto al panel del techo.

Si se hace caso omiso de esta precaución, se pueden producir accidentes, lesiones y/o averías.

No meta los dedos entre el techo y este producto.

Si se hace caso omiso de esta precaución, se pueden producir lesiones personales y/o averías en el producto.

Use guantes para efectuar la instalación con objeto de protegerse contra una posible lesión.

Si se hace caso omiso de esta precaución, se pueden producir accidentes y/o lesiones.

Tenga cuidado de no pillar el cableado con la placa base montada al techo o con cualquier otra pieza.

Si se hace caso omiso de esta precaución, se pueden producir accidentes y/o lesiones.

Antes de instalar la unidad, asegúrese de comprobar que los tornillos no hacen ningún contacto con el panel del techo.

Si hace falta algo de espacio entre la placa base y la unidad, instale la cubierta inferior y ajústela. Para obtener detalles sobre cómo instalar la cubierta inferior, consulte a su distribuidor.

Use gafas de seguridad o protectores oculares para protegerse los ojos de las partículas de metal que salgan despedidas durante el taladrado.

Si se hace caso omiso de esta precaución, se pueden producir accidentes y/o lesiones.

Al cortar la cabecera, tenga cuidado de no cortarse los dedos. Tenga cuidado también de no dañar ninguna otra parte de la cabecera.

Si se hace caso omiso de esta precaución, se pueden producir accidentes y/o lesiones.

Siga las normas y reglamentos locales para instalar la unidad.

Observe las precauciones siguientes al hacer las conexiones.

- Para prevenir daños a la unidad, asegúrese de seguir el diagrama de conexiones.
- No conecte el conector de alimentación a la unidad hasta que no se haya llevado a cabo la conexión de todos los demás cables.
- Al conectar cables pelados, asegúrese de recubrirlos bien con cinta aislante para prevenir cortocircuitos.
- Recoja todos los cables y mantenga todos sus terminales fuera de contacto con cualquier pieza metálica.

Observe las siguientes precauciones cuando utilice esta unidad o la instale.

Si se trata de conectar un cable RCA o similar al producto, ajuste su posición y largura con objeto de que no se enrede ni entre en contacto con usted. Después de la utilización, asegúrese de desconectarla del producto.

Si se hace caso omiso de esta precaución, se pueden producir accidentes y/o lesiones.

Antes de conectar el producto con otro dispositivo, consulte el manual de instrucciones del dispositivo para asegurarse de que dicha conexión es apropiada. Las conexiones mal hechas pueden dar lugar a accidentes y/o a fallos de funcionamiento.

Observe las siguientes precauciones cuando sustituya la bombilla de la luz de techo.

- Solicite el recambio de la luz del techo por parte de un técnico cualificado.
- Al cambiar una bombilla, asegúrese bien de mantener apagada la luz del techo. De lo contrario, podría quemarse.
- La bombilla está muy caliente al tacto mientras está encendida y poco después de apagarse.
- Antes de intentar cambiarla, apague la luz del techo, espere unos minutos, y compruebe que se ha enfriado.
- Utilice una bombilla que se ajuste a las especificaciones indicadas (12 V/5 W). No use ninguna otra bombilla.
- Si se agarra la bombilla con demasiada fuerza, se puede romper. Use dediles o algún otro método antideslizante a la hora de cambiar la bombilla.

Información para su seguridad	Página 10
Antes de la instalación.....	58
Diagrama de instalación segura	58
Apertura de la unidad de pantalla	59
Cierre de la unidad de pantalla	59
Ajuste del ángulo lateral de la unidad de pantalla.....	59
Guía de instalación	60
Perspectiva general.....	60
Hardware suministrado.....	61
Herramientas necesarias.....	61
Identificación de todos los cables	62
Conexión de todos los cables.....	63
Instalación definitiva	63
Últimas comprobaciones	63
Instalación	64
Introducción.....	64
Flujo operativo	65
Procedimiento de instalación	66
Conexiones eléctricas.....	74
Diagrama del cableado (sistema sencillo).....	74
Diagrama del cableado (sistema recomendado)	76
Diagrama del cableado (sistema avanzado)	78

Nota:

- Para cambiar la bombilla de la luz del techo, consulte la página 161 del manual de instrucciones.

Before Installation

Safety Installation Diagram

- This unit opens and closes at the maximum dimensions given below.

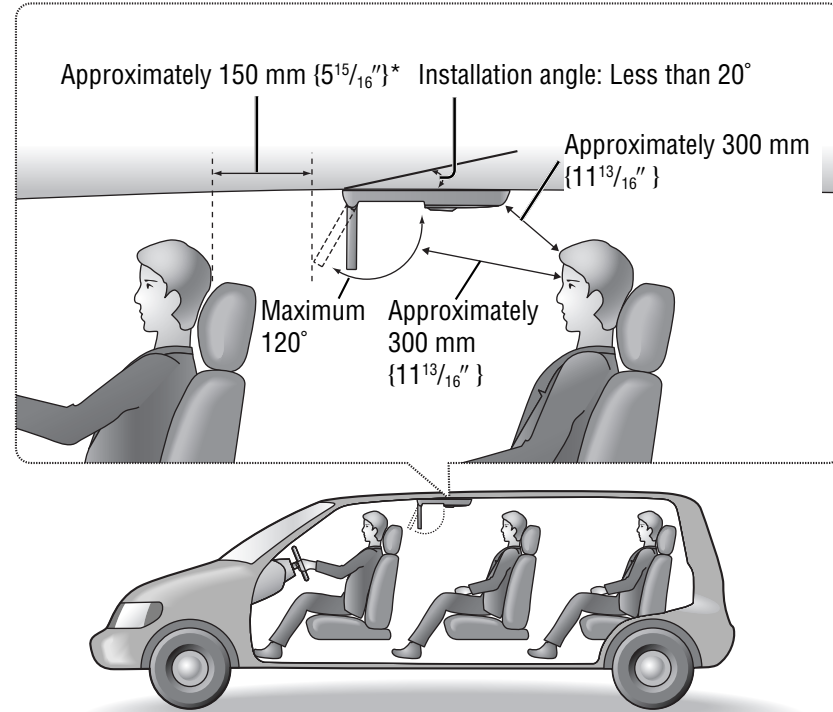

* Install the product in such a way as to maintain the distances shown even when the display unit is rotated by 30° toward the front seat headrest (page 15).

⚠ WARNING:
Have a professional technician wire and install the product.
Professional skill and experience is required to wire and install the product. Improper installation could result in failure of safety equipment resulting in accident and injury. For safety's sake, always ask the store from which you purchased the product to install and wire it for you.

Perform the adjustment below in order to provide the installation range shown in the figure on the left.

Open the Display Unit

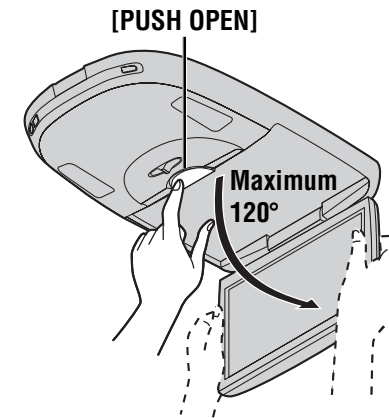

- 1 Push the display release button [PUSH OPEN] until the display is unlocked.

(Press the button with one hand while holding the display with the other.)

- 2 Open the display unit by both hands until a comfortable viewing angle is reached.

Close the Display Unit

Move the display unit by both hands until the display release button is locked.

Note:

- Always use both hands to open or close the display unit.
- Always check that the display release button is locked after closing the display unit.
- If the display unit cannot be locked, be sure to consult your dealer and remedy the situation.

Display Unit Lateral Angle Adjustment

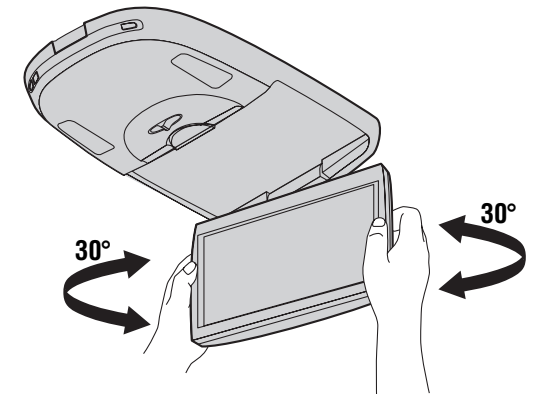

You can swivel it to the left and right, 30° each way.

Hold the display unit by the non-slip part in the upper half of it and adjust its lateral angle.

Installation Guide

⚠ WARNING:

- Use in DC 12 V ⊖ ground vehicles. This product is only for DC 12 V ⊖ grounded vehicles. It cannot be used in DC 24 V vehicles (such as large trucks, diesel vehicles designed for cold climates, etc.). Using this product in such vehicles could cause fire or other malfunction.
- Be sure to disconnect the battery's ⊖ terminal while wiring and installing the product. Doing the wiring and installation with the battery's ⊖ terminal still connected could cause electrical shock and injury due to a short circuit accidents.

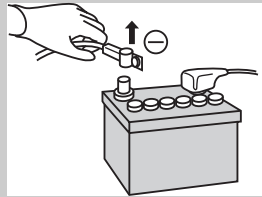

- Contact your car dealer or manufacturer to determine the required procedure and strictly follow their instructions before attempting installation of this product if your car is equipped with air bag and/or anti-theft systems. Specific procedures may be required for connection and disconnection of the battery to install this product. Failure to follow the procedure may result in the unintended deployment of air bags or activation of the anti-theft system resulting in damage to the car and personal injury.

Note:

- Various settings that have been stored in the memory in other on-board equipment (car navigation etc.) may be lost if the battery terminals are disconnected. Therefore, we recommend to make a record of or to back up the settings before disconnecting the terminals. After completing installation of the main unit, set the equipment again according to the record.

Overview

Your first step is to decide where to install it. The instructions in these pages will guide you through the remaining steps:

(Please refer to the “WARNING” statement.)

- Identify and label the car wires.
- Connect the car wires to the wires of the power connector.
- Install the unit.
- Check the operation of the unit.

If you encounter problems, please consult your nearest professional installer.

Before you begin installation, look for the items which are packed with your unit.

- **Warranty Card...** Fill this out promptly.
- **Panasonic Servicenter List for Service Directory...** Keep for future reference in case the product needs servicing.
- **Installation Hardware...** Needed for installation.

Supplied Hardware

For Installation

No.	Item	Diagram	Q'ty
①	Paper template		1
②	Slide plate (upper)*		1
③	Slide plate (lower)*		1
④	Base plate		1
⑤	Screw [No. 10-32 UNF, L=10 mm {3/8"}]		12
⑥	Screw [No. 10-32 UNF, L=32 mm {1 1/4"}]		6
⑦	Nuts (No. 10-32 UNF)		12
⑧	Push nuts (No. 10-32 UNF)		6
⑨	Spring washer [No. 10 (5 mmφ)]		6
⑩	Flat washer [No. 10 (5 mmφ)]		6
⑪	Power connector		1
⑫	Cord clamp		2

* The upper slide plate and lower slide plate can be distinguished as follows: only the upper slide plate has line “A” and “B” stamped on it (page 23).

No.	Item	Diagram	Q'ty
⑬	Space washer (A) [t=1 mm {1/25"}]		6
⑭	Space washer (B) [t=2 mm {2/25"}]		6
⑮	Space washer (C) [t=3 mm {3/25"}]		6
⑯	Under cover		1
⑰	Space washer (D) [t=80 mm {3 3/16"}]		6
⑱	Screw [No. 10-32 UNF, L=100 mm {4"}]		6
⑲	Screw (for resin) [2.6 mm {1/10"} φ × 8 mm {8/25"}]		6

Required Tools

You'll need a screwdriver, and the following:

12 V DC
Test bulb



Electrical tape



Side-cut
pliers



- Tools, cutter knife, cloth pieces are required for the instructions.
- Use the tools of proper size to secure the bolts, nuts and screws certainly.

Installation Guide (continued)

Identify All Leads

The first step in installation is to identify all the car wires you'll use when hooking up your LCD monitor. As you identify each wire, we suggest that you label it using masking tape and a permanent marker. This will help avoid confusion when making connections later.

⚠ Caution:

- **Do not connect the power connector to the unit until the wiring is completed. If there are no plastic caps on the stereo hooking wires, insulate all exposed leads with electrical tape until you are ready to use them. Identify the leads in the following order.**

Power Lead

If your car has a radio or is pre-wired for one: Cut the connector wires one at a time from the plug (leaving the leads as long as possible) so that you can work with individual leads.

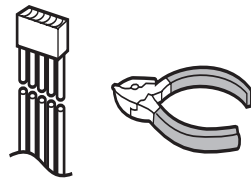

Turn the ignition on to the accessory position, and ground one lead of the test bulb to the chassis.

Touch the other lead of the test bulb to each of the exposed wires from the cut radio connector plug. Touch one wire at a time until you find the outlet that causes the test bulb to light.

Now turn the ignition off and then on. If the bulb also turns off and on, that outlet is the car power lead.

If your car is not wired for an audio unit: Go to the fuse block and find the fuse port for radio (RADIO), accessory (ACC), or ignition (IGN).

Battery Lead

If the unit has a yellow lead, you will need to locate the car's battery lead. Otherwise you may ignore this procedure. (The yellow battery lead provides continuous power to maintain a clock, memory storage, or other function.)

If your car has a radio or is pre-wired for one: With the ignition and headlights off, identify the car battery lead by grounding one lead of the test bulb to the chassis and checking the remaining exposed wires from the cut radio connector plug.

If your car is not wired for an audio unit: Go to the fuse block and find the fuse port for the battery, usually marked BAT.

Dome light lead

The dome light lead connection varies depending on the type of vehicle. Consult your dealer or service technician.

Note for connecting the dome lights (page 30–31):

- There are two common types of dome light circuits used, positive or negative switched. Positive systems supply voltage to the interior lights to turn them on, negative switched systems apply ground to illuminate the bulbs.
- The dome light lead connection varies depending on the type of vehicle. Consult your dealer or service technician.
- Both positive and negative switched light circuits are supported by this unit's door switch. If the door switch is not wired correctly, the dome light will not come on properly. The polarity differs from one model to another so be absolutely sure to ask a dealer or service technician to wire and install the unit.

Connect All Leads

Now that you have identified all the wires in the car, you are ready to begin connecting them to the LCD monitor wires. The wiring diagram (page 30) shows the proper connections and color coding of the leads.

We strongly recommend that you test the unit before making a final installation.

You can set the unit on the floor and make temporary connections to test the unit. Use electrical tape to cover all exposed wires.

IMPORTANT:

- **Connect the red power lead last, after you have made and insulated all other connections.**

Power lead

Connect the red power lead to the correct car radio wire or to the appropriate fuse port on the fuse block. If the LCD monitor functions properly with all these connections made, disconnect the wires and proceed to the final installation.

Battery lead

Connect the yellow battery lead to the correct radio wire or to the battery fuse port on the fuse block.

Ground lead

Connect the black ground lead of the power connector to the metal car chassis.

Equipment

Connect any optional equipment according to the instructions furnished with the equipment. Read the operating and installation instructions of any equipment you will connect to this unit.

Final Installation

Lead Connections

Connect all wires, making sure that each connection is insulated and secure. Bundle all loose wires and fasten them with tape so they will not fall down later.

Congratulations! After making a few final checks, you're ready to enjoy your new LCD monitor.

Final Checks

1. Make sure that all wires are properly connected and insulated.
2. Turn on the ignition to check the unit for proper operation.

If you have difficulties, consult your nearest authorized professional installer for assistance.

Installation

⚠ WARNING:

Have a professional technician wire and install the product. Professional skill and experience is required to wire and install the product. Improper installation could result in failure of safety equipment resulting in accident and injury. For safety's sake, always ask the store from which you purchased the product to install and wire it for you.

⚠ Caution:

- Wear gloves for installation work to protect yourself from injuries. Failure to heed this caution may result in an accident and/or injury.
- Wear goggles or protective eyewear to shield your eyes from airborne metal particles during drilling. Failure to heed this caution may result in an accident and/or injury.

Introduction

A sample installation is shown below for your reference.

First remove the headliner. Next, firmly attach the included upper and lower slide plates and base plate to the two ceiling reinforcement crosspieces. Finally replace the headliner as it was and attach the main unit.

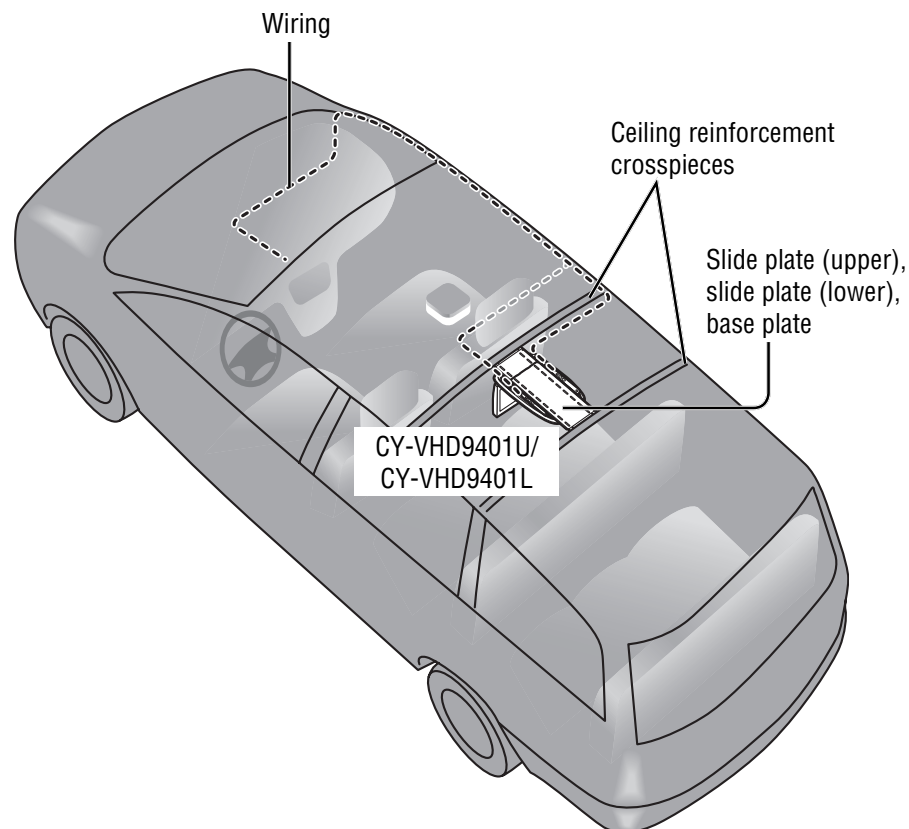

Work Flow

Note:

- The figure below shows installation in a simplified way. Do not rely on this figure alone as the basis for installation. Instead, be sure to follow the procedure on the following pages.

There are five main steps to install the main unit. For each step, follow the detailed procedures on page 22–29.

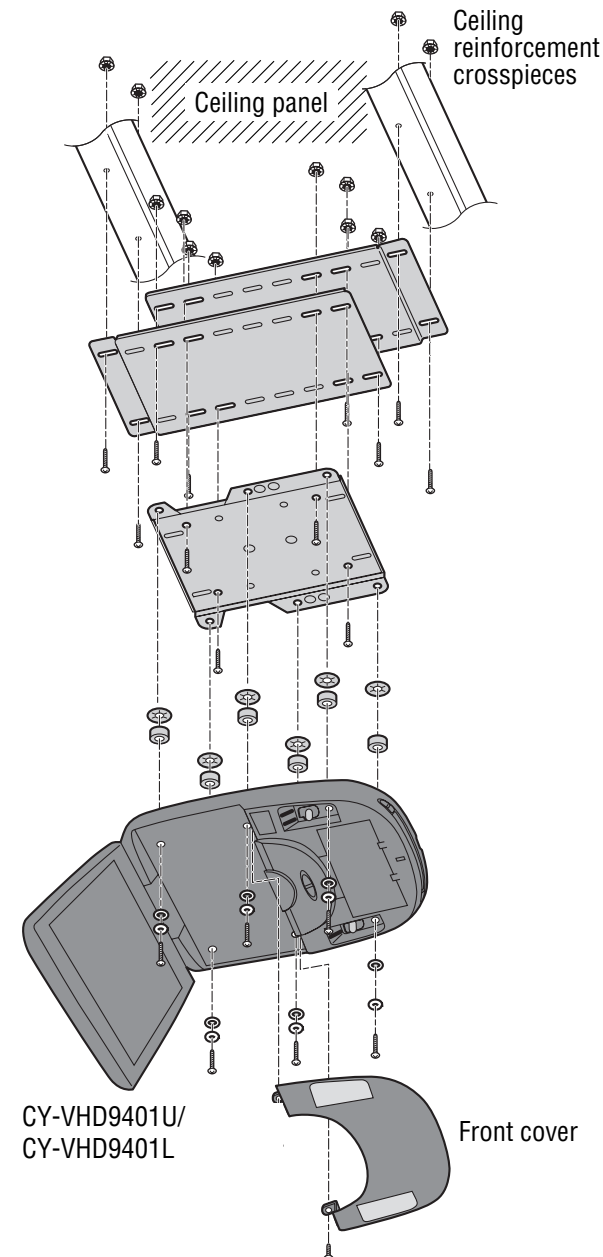

- 1 Remove the headliner from the vehicle for installation (page 22).**
- 2 Attach the upper and lower slide plates and base plate to the ceiling reinforcement crosspieces (page 22, 23).**
- 3 Wire the unit and replace the headliner (page 24, 25).**
- 4 Get ready to attach the main unit (page 26, 27).**
- 5 Connect the wires and attach the main unit (page 28, 29).**

Installation (continued)

Installation Procedures

1 Remove the headliner from the vehicle for installation.

- 1 Remove the interior headliner from the car in which the unit is to be installed while taking care not to damage the interior or its fittings.
- 2 Now remove the dome light but leave its wiring in place.

Note:

- Headliner construction and the position of chassis lights vary depending on the type of vehicle. Do a preliminary check before starting work.

2 Attach the upper and lower slide plates and base plate to the ceiling reinforcement crosspieces.

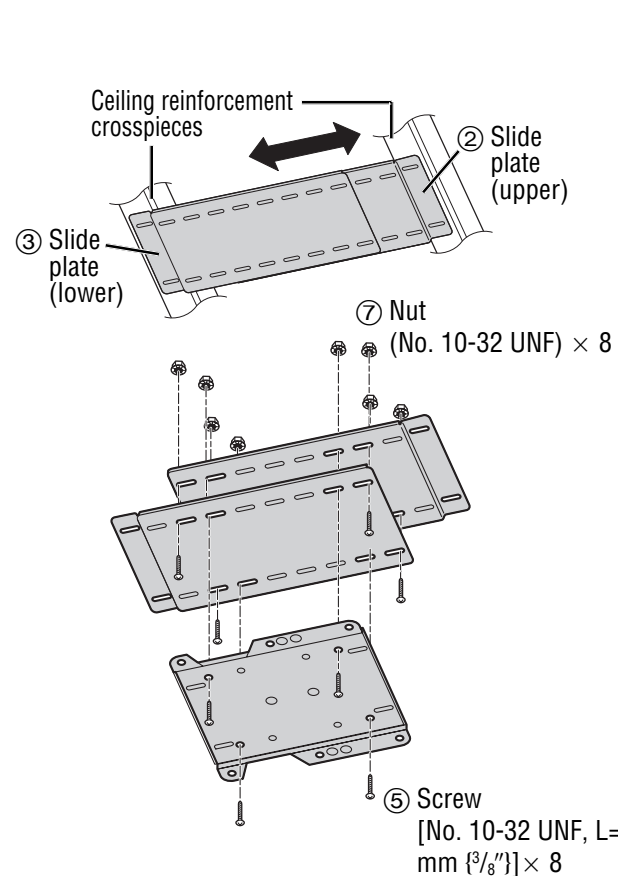

- 1 Carefully check the position of the ceiling reinforcement crosspieces and determine where the main unit will be installed.
- 2 Align the upper and lower slide plates with the ceiling reinforcement crosspieces, sliding the slide plates as you position them.
- 3 Decide the position for attaching the base plate on the upper and lower slide plates. Attach it by screwing in the included screws (5) and nuts (7) in 8 positions.

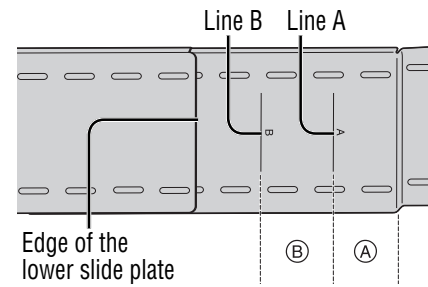

Note:

- Depending on the position of the lower slide plate within the range of (A) or (B) shown in the figure at left, screw the upper and lower slide plates and base plate according to the procedure below.

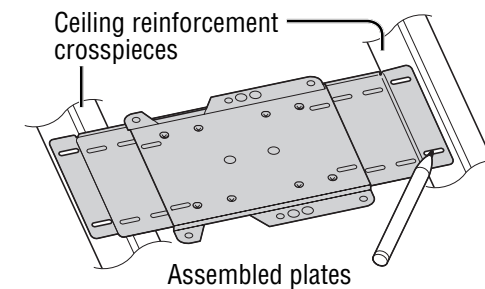
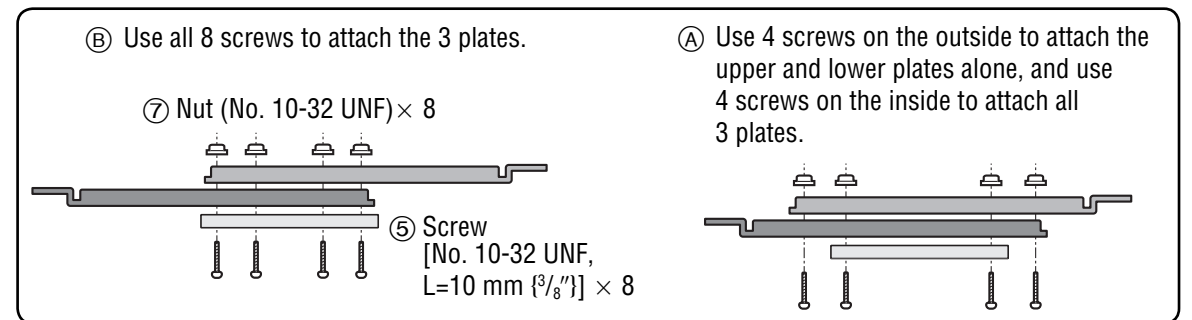

- 4 Use an indelible marker to mark 4 positions on the ceiling reinforcement crosspieces where you will drill holes to attach the assembled plates.

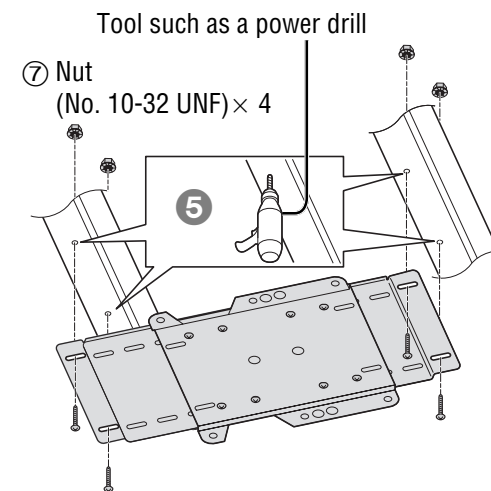

- 5 Use the tool such as a power drill to drill holes in the ceiling reinforcement crosspieces to meet the mounting holes on the assembled plates.

⚠ Caution:

- Before drilling the holes, check exactly where the unit and bracket are to be installed. Take care not to injure your fingers with the power drill or other tool you are using. Also take care not to damage the ceiling panel.
- Wear goggles or protective eyewear to shield your eyes from airborne metal particles during drilling. Failure to heed this caution may result in an accident and/or injury.

- 6 Affix the assembled plates to the ceiling reinforcement crosspieces securely using the screws and nuts.

Installation (continued)

3 Wire the unit and replace the headliner.

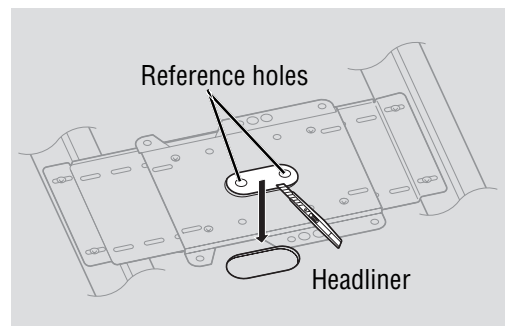
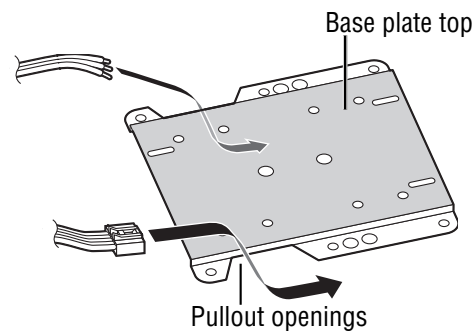
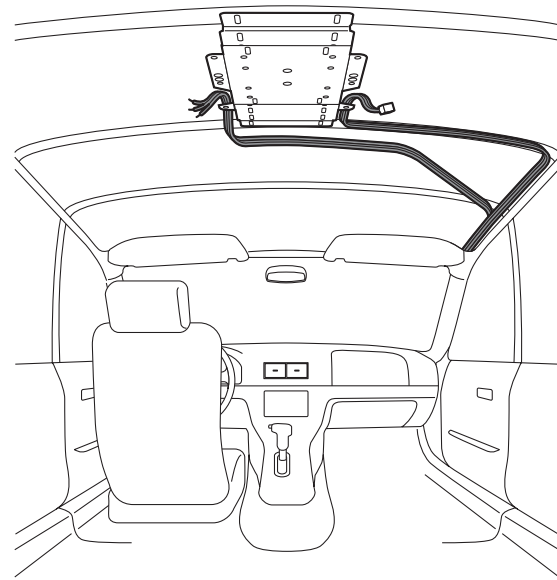

- 1 Connect the wiring of the dome light and the unit, and bring the wiring as far as the installation position.

Note for connecting the dome lights (page 30–31):

- There are two common types of dome light circuits used, positive or negative switched. Positive systems supply voltage to the interior lights to turn them on, negative switched systems apply ground to illuminate the bulbs.
- The dome light lead connection varies depending on the type of vehicle. Consult a service technician as needed.
- Both positive and negative switched light circuits are supported by this unit's door switch. If the door switch is not wired correctly, the dome light will not come on properly. The polarity differs from one model to another so be absolutely sure to ask a dealer or service technician to wire and install the unit.

⚠ Caution:

- Pass the wiring you have brought to the installation position through the pullout openings in the base plate. Take care that the wiring is not pinched or caught by the top of the base plate.

- 2 Put the headliner that was removed earlier back in its original place.
- 3 In the re-attached headliner, locate the center position of the base plate which has been attached to the reinforcement crosspieces, and cut out the section that will expose the reference holes to view.

⚠ Caution:

- As you cut the headliner, take care not to cut your fingers. Also take care not to damage any other areas of the headliner. Failure to heed this caution may result in an accident and/or injury.

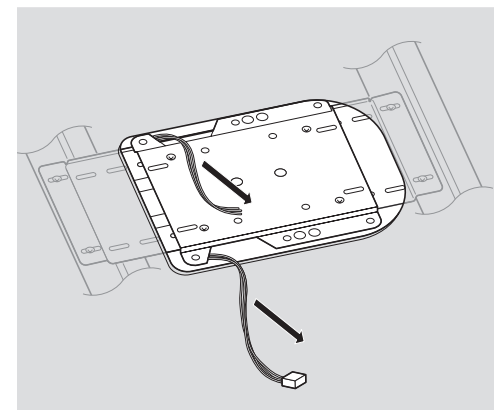
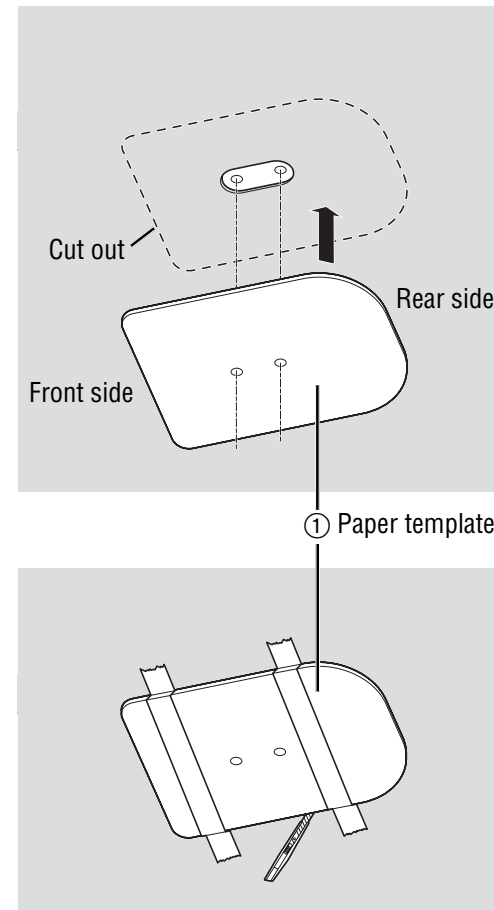

- 4 Align the guide holes in the accessory paper template (1) with the reference holes which can be seen from the section that was cut out from the headliner, and paste the paper template onto the headliner using a tape or other thing.

Note:

- Some cars have a thick headliner, use spacers or have other conditions that prevent the use of blue ceiling reflected illumination. Before proceeding with the installation, contact your dealer and find out whether your car allows the use of reflected light.
- Before cutting the headliner, check the direction of the paper template to prevent any mistakes in the installation position.

- 5 Pull out the wires that you pulled from the pullout opening of the base plate beforehand so that it will be easier to wire.

Installation (continued)

4 Get ready to attach the main unit.

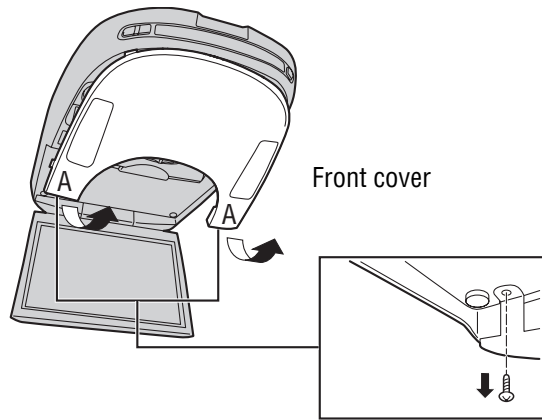

- 1 Open the display unit and remove the 2 screws. Place your fingers at A (in 2 places) on the panel, and slowly pull down the panel.

Note:

- Be careful not to scratch the surface of the front cover when removing it.
- The screws you remove now will be needed when you re-attach it to complete installation. Keep them in a place where they will not be lost.

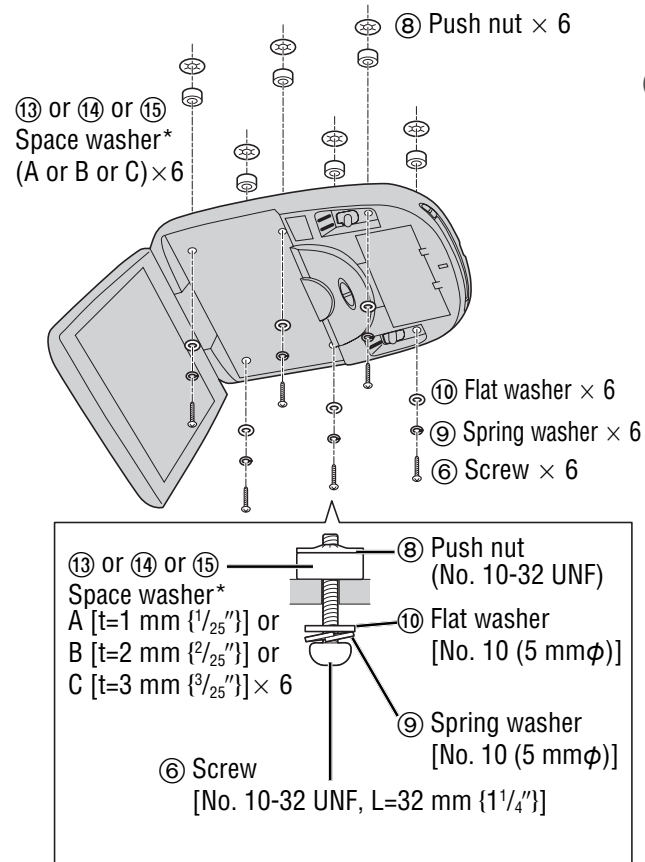

- 2 Insert the screws (⑥), space washers A, B, or C (⑬, ⑭, or ⑮), flat/spring washers (⑨ and ⑩), and push nuts (⑧) in the main unit. Keep the screws only loosely tightened until the unit is attached to the base plate.

* Depending on the type of vehicle for the installation, you may not need to use some space washers. When the space washers are to be used, make absolutely sure that their height will be the same in all 6 locations. Consult your dealer for details.

Caution:

- Before installing the unit, be absolutely sure to check that the screws do not make any contact with the ceiling panel. If some space is required between the base plate and the unit, attach and adjust the under cover (see next page). For details on installing the under cover, consult your dealer.

■ If some space is required between the base plate and the unit, attach the under cover and adjust as follows.

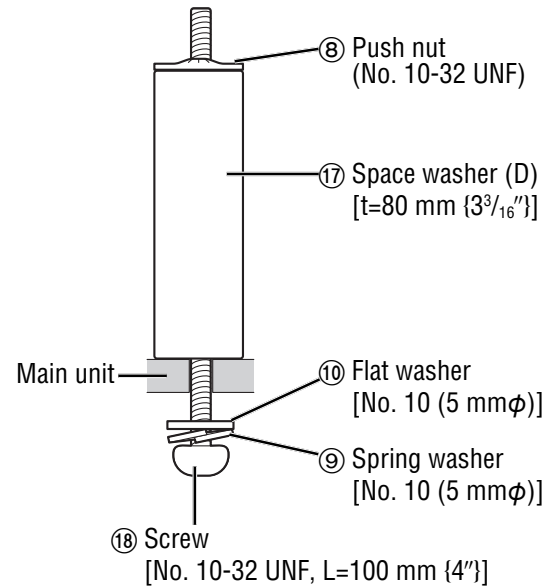

- 1 Insert the screws (⑱), space washers D (⑬), flat/spring washers (⑨ and ⑩), and push nuts (⑧) in the main unit and attach the base plate.

Caution:

- Before installing the unit, be absolutely sure to check that the screws do not make any contact with the ceiling panel.

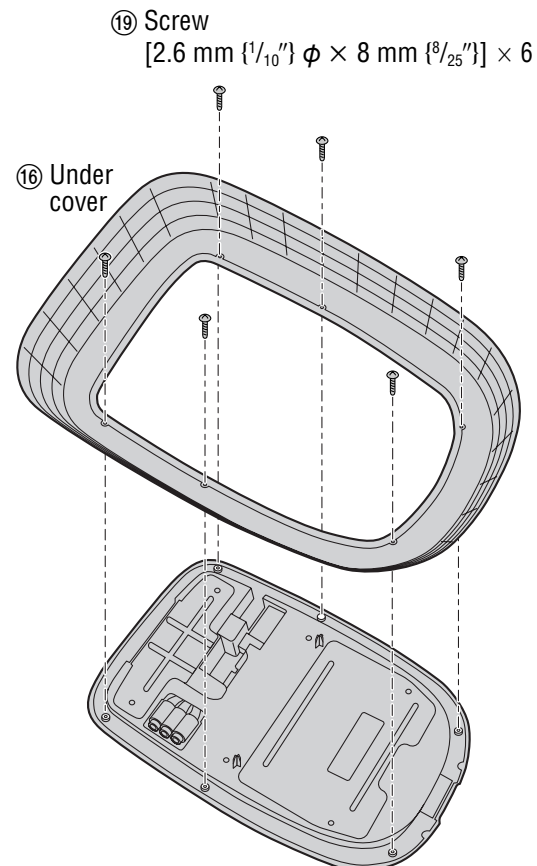

- 2 Use the screws (for resin) (⑲) to attach the accessory under cover (⑲) to the underside of the main unit.

Note:

- Depending on the type of vehicle, there may be differences in the gap between the headliner and the main unit. For gaps, adjust the under cover and screw as necessary.

Installation (continued)

5 Connect the wires and attach the main unit.

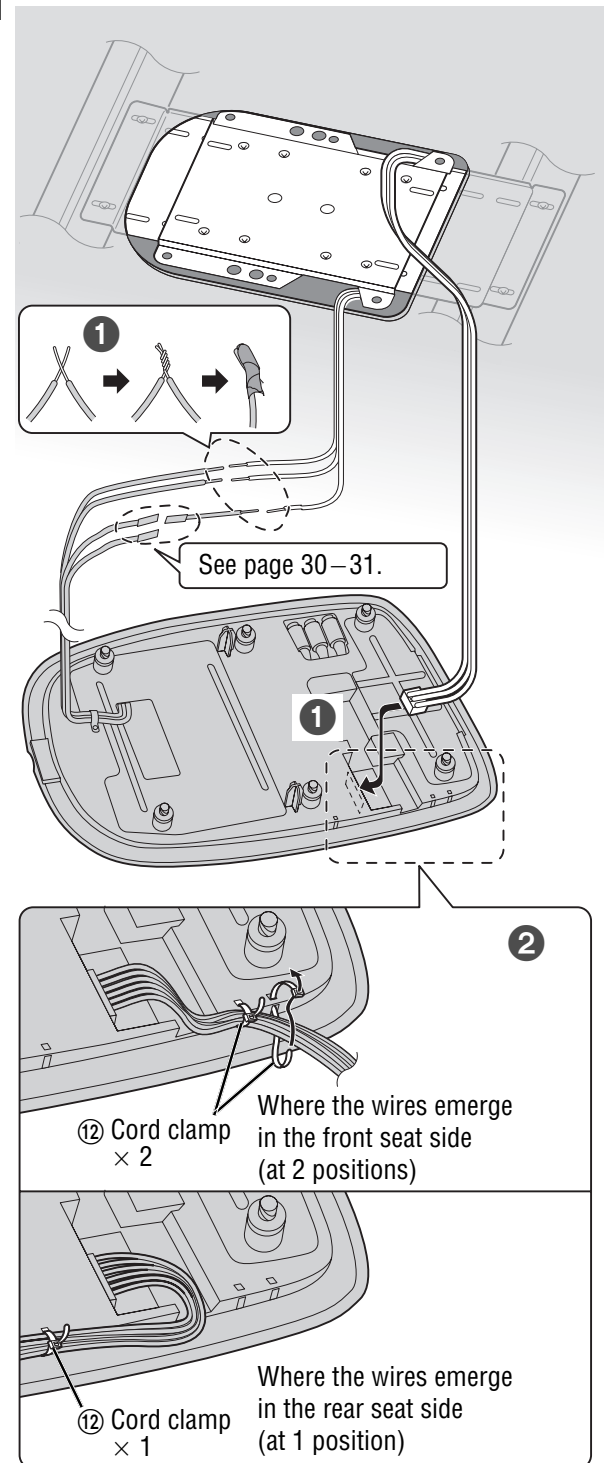

- 1 Connect the wires (page 30 to 35) which were pulled out in a previous step to the unit (page 24).

Caution:

- When connecting stripped wires, be sure to wrap them securely with electrical tape to prevent shorts.

Note for connecting the dome lights (page 30–31):

- There are two common types of dome light circuits used, positive or negative switched. Positive systems supply voltage to the interior lights to turn them on, negative switched systems apply ground to illuminate the bulbs.
- The dome light lead connection varies depending on the type of vehicle. Consult a service technician as needed.
- Both positive and negative switched light circuits are supported by this unit's door switch. If the door switch is not wired correctly, the dome light will not come on properly. The polarity differs from one model to another so be absolutely sure to ask a dealer or service technician to wire and install the unit.

- 2 Bind the wires using the cord clamps (12) after connecting. Bend the cord clamps about 5 mm {1/4"} from their ends, pass the cord clamps through the installation holes in the main unit's rear panel, and then use them to secure the wires. Finally, cut off the excess parts of the cord clamps.

Caution:

- Wires are never to be hit by the screws or pinched between the plates.

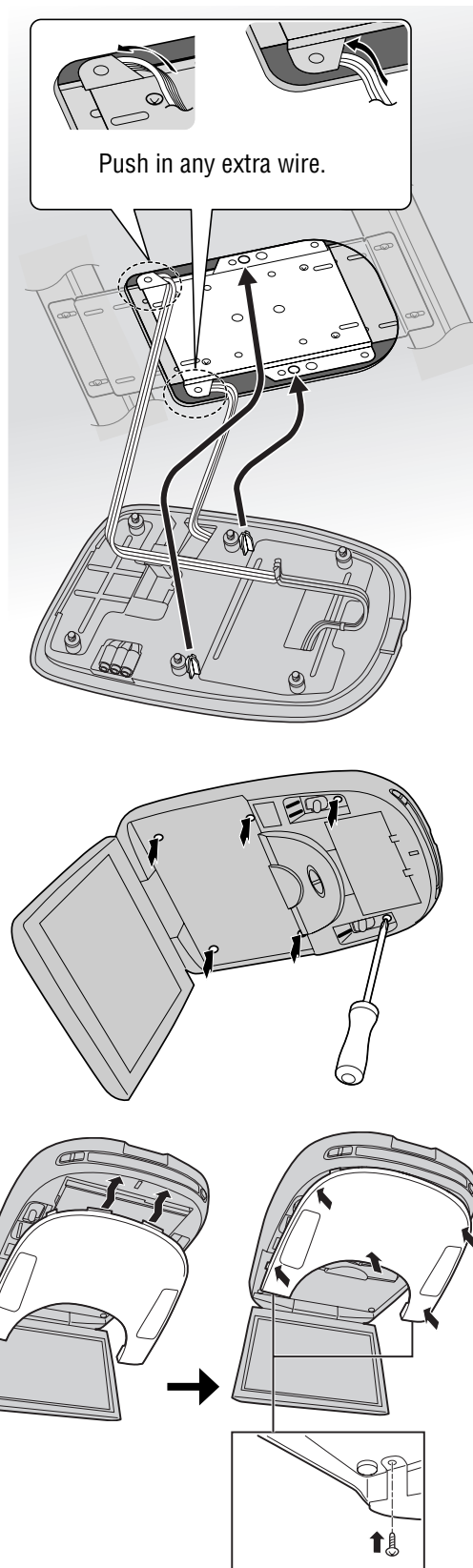

- 3 Insert the bosses of the main unit underside in the base plate guide holes.

Caution:

- If there is any extra wiring, push it from the pull out opening to behind the ceiling, taking care so that it is not pinched between the main unit and base plate. Failure to heed this caution may result in an accident and/or injury.

- 4 Use a screwdriver to tighten the screws (in 6 positions) that you previously tightened loosely to secure firmly the main unit.

- 5 Insert the end of the panel, and push it back into place as shown in the figure. Secure the screws.

Note:

- Be careful not to scratch the surface of the front cover when attaching it.

Electrical Connections

Wiring Diagram (Simple System)

Accessory used for wiring

No.	Item	Q'ty
①	Power connector	1

① Power connector

Note:

- Listen to the sound using the accessory IR wireless headphones.

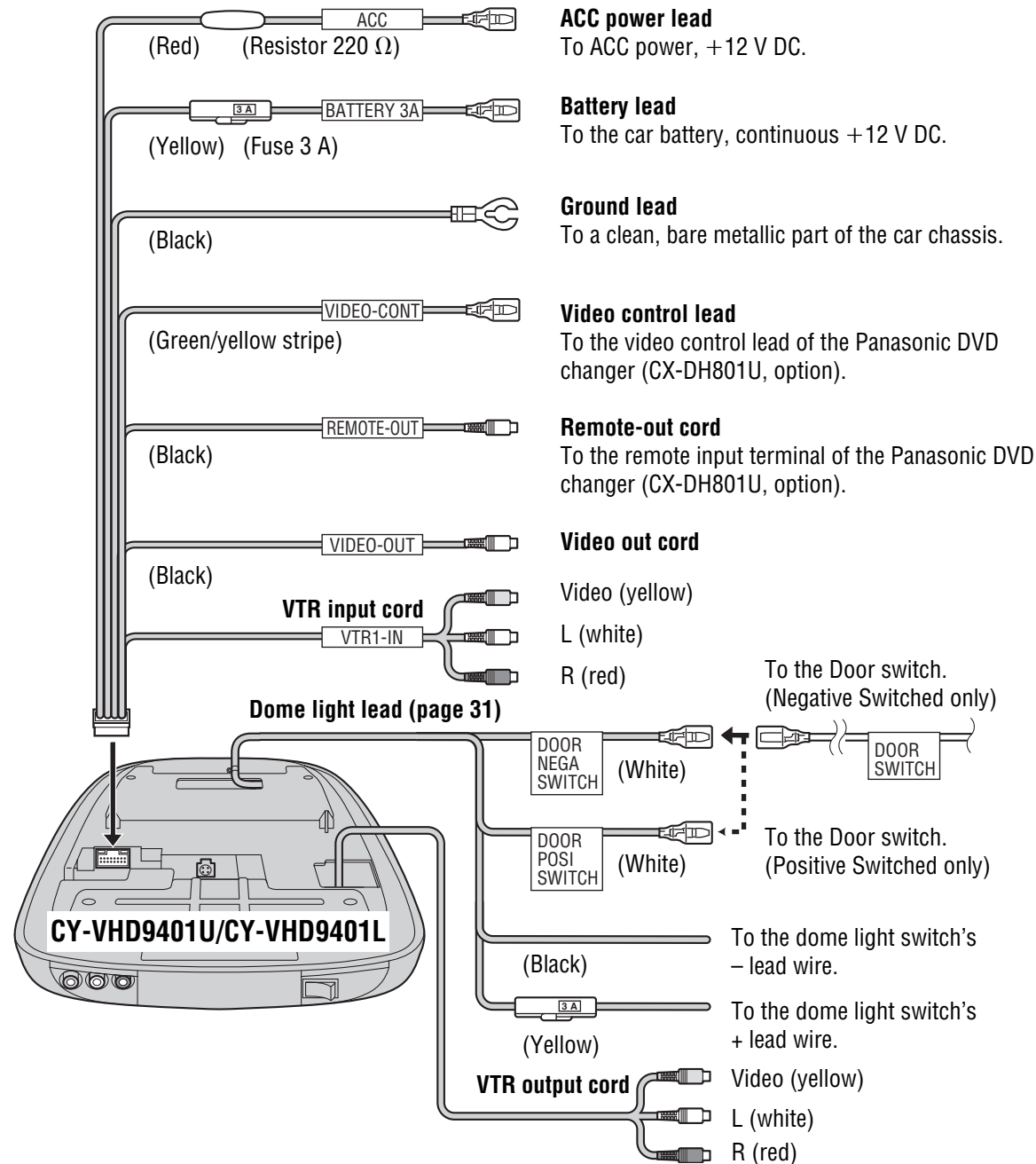

Note for connecting the dome lights

- There are two common types of dome light circuits used, positive or negative switched. Positive systems supply voltage to the interior lights to turn them on, negative switched systems apply ground to illuminate the bulbs.
- The dome light lead connection varies depending on the type of vehicle. Consult your dealer or service technician.
- Both positive and negative switched light circuits are supported by this unit's door switch. If the door switch is not wired correctly, the dome light will not come on properly. The polarity differs from one model to another so be absolutely sure to ask a dealer or service technician to wire and install the unit.

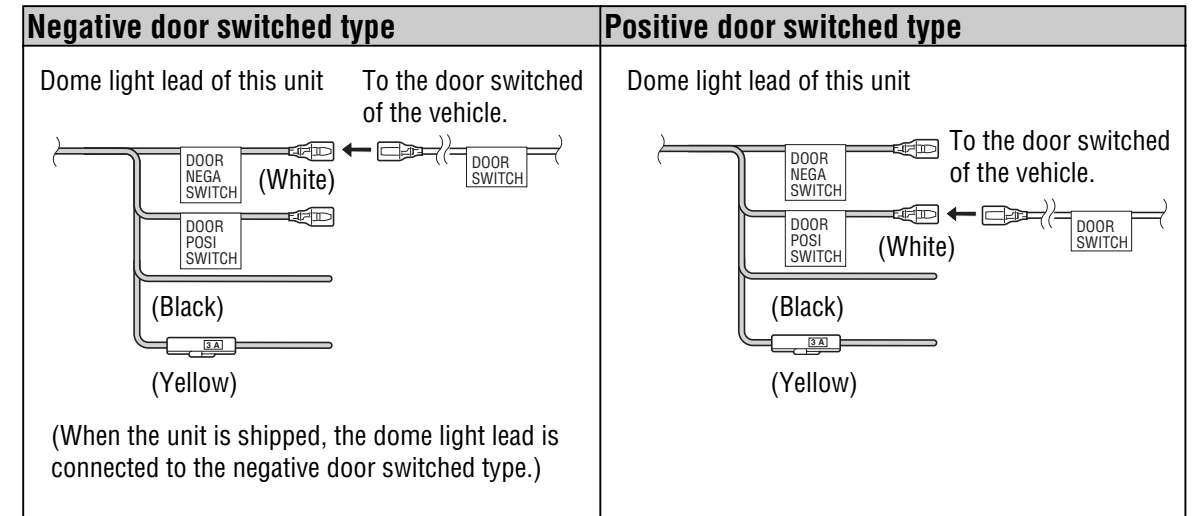

Electrical Connections (continued)

Wiring Diagram (Recommended System)

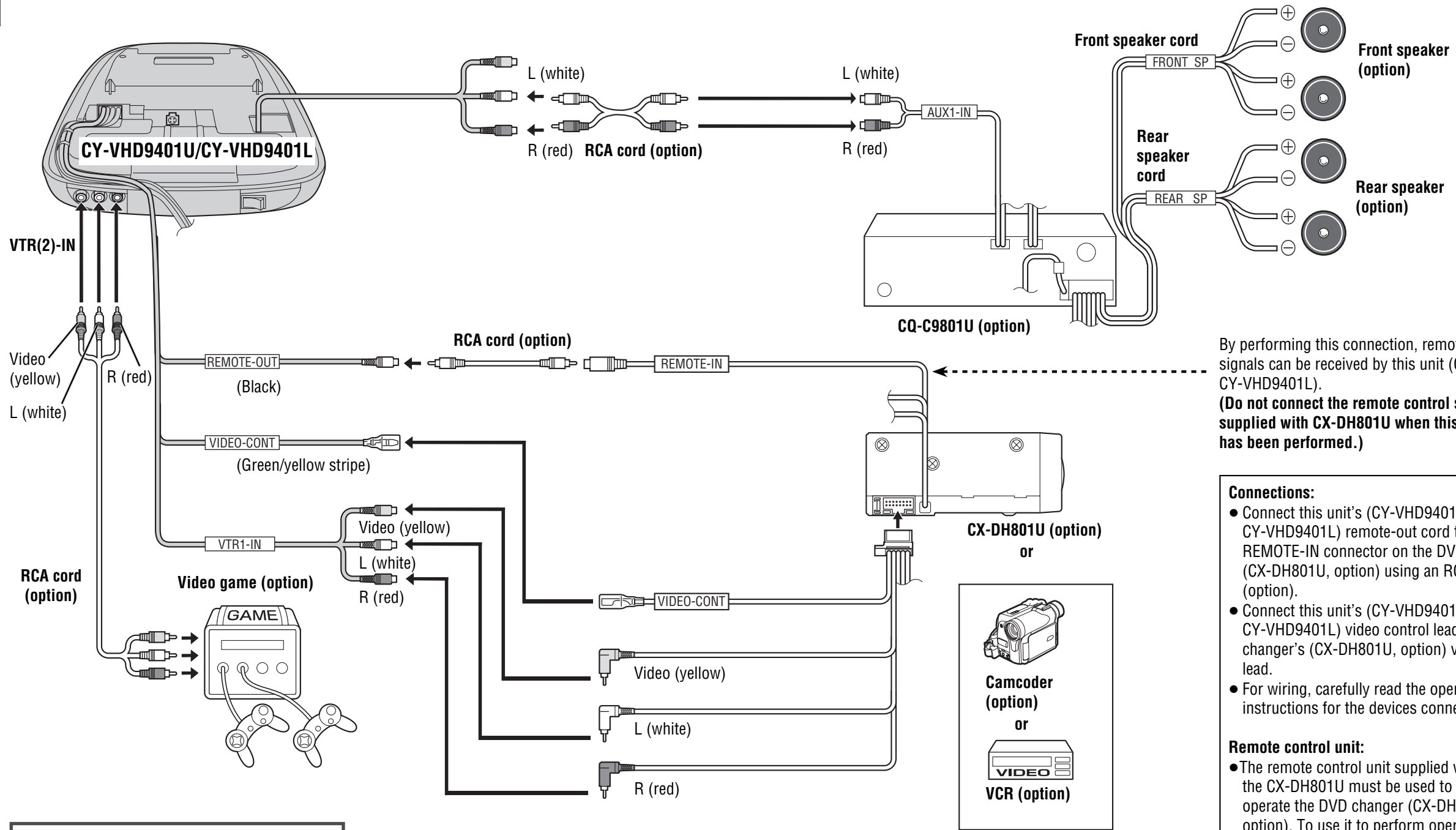

By performing this connection, remote control signals can be received by this unit (CY-VHD9401U/ CY-VHD9401L).
(Do not connect the remote control signal receiver supplied with CX-DH801U when this connection has been performed.)

- Connections:**
- Connect this unit's (CY-VHD9401U/ CY-VHD9401L) remote-out cord to the REMOTE-IN connector on the DVD changer (CX-DH801U, option) using an RCA cord (option).
 - Connect this unit's (CY-VHD9401U/ CY-VHD9401L) video control lead to the DVD changer's (CX-DH801U, option) video control lead.
 - For wiring, carefully read the operating instructions for the devices connected.
- Remote control unit:**
- The remote control unit supplied with the CX-DH801U must be used to operate the DVD changer (CX-DH801U, option). To use it to perform operations, point it at the remote control signal sensor of this unit (CY-VHD9401U/ CY-VHD9401L).
[The DVD changer (CX-DH801U, option) cannot be operated using this unit's (CY-VHD9401U/ CY-VHD9401L) remote control unit.]

- Example of system combination:**
- CD player/receiver (CQ-C9801U, option)
 - DVD changer (CX-DH801U, option)
 - Video game (option)
 - VCR, etc. (option)

Electrical Connections (continued)

Wiring Diagram (Advanced System)

Notes on handling optical fiber cable:

- Do not allow the cable to be damaged by getting it caught in the door, placing a heavy object on it, etc.
- Make sure that the cable is not strained when it is connected.
- Do not bend the cable sharply.

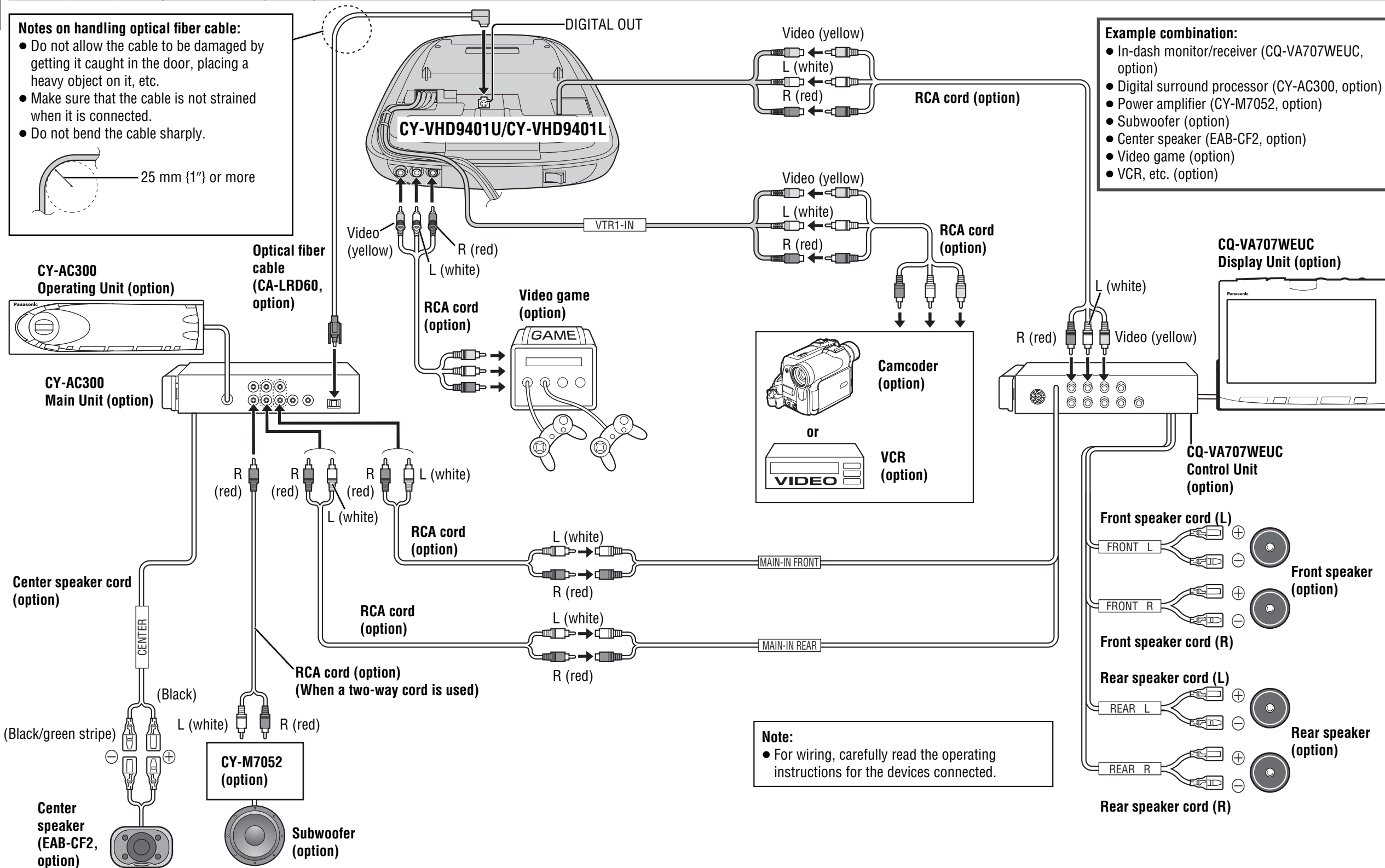
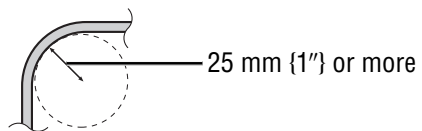

Example combination:

- In-dash monitor/receiver (CQ-VA707WEUC, option)
- Digital surround processor (CY-AC300, option)
- Power amplifier (CY-M7052, option)
- Subwoofer (option)
- Center speaker (EAB-CF2, option)
- Video game (option)
- VCR, etc. (option)

Note:

- For wiring, carefully read the operating instructions for the devices connected.

Avant l'installation

Schéma d'installation sécuritaire

- Les dimensions maximales de cet appareil lorsqu'il est ouvert et lorsqu'il est fermé sont indiquées ci-dessous.

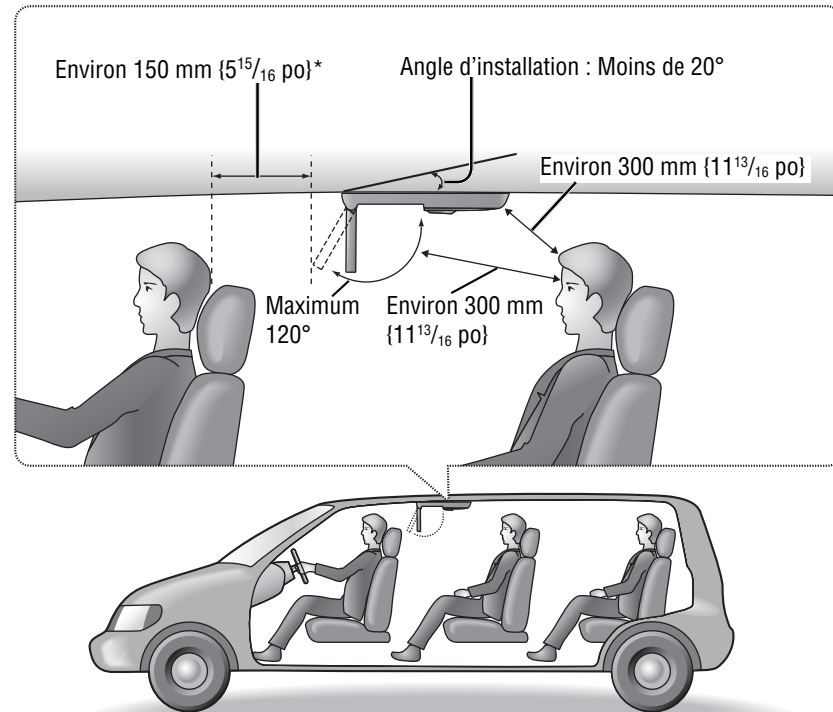

* Installez l'appareil de sorte que la distance indiquée soit maintenue même lorsque l'unité d'affichage est pivotée de 30° vers l'appui-tête du siège avant (page 37).

⚠ MISE EN GARDE :

Demandez à un technicien professionnel d'effectuer le câblage et l'installation de l'appareil. Le raccordement des câbles et l'installation de l'appareil nécessitent les compétences et l'expérience d'un professionnel. Une installation inadéquate peut entraîner un dysfonctionnement des appareils de sécurité pouvant causer un accident ou une blessure. Par mesure de sécurité, demandez au personnel du magasin où vous avez fait l'achat de l'appareil d'installer ce dernier et de raccorder les câbles pour vous.

Effectuez les ajustements ci-dessous pour assurer la plage de fixation nécessaire illustrée sur la figure de gauche.

Ouvrez l'unité d'affichage

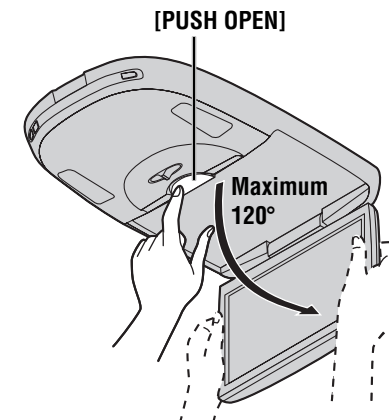

- 1 Appuyez sur la touche d'ouverture de l'afficheur [PUSH OPEN] jusqu'à ce que ce dernier se déverrouille.

(Appuyez sur la touche d'une main tout en tenant l'afficheur de l'autre.)

- 2 Utilisez les deux mains pour ouvrir l'unité d'affichage jusqu'à un angle qui permet un visionnement confortable.

Fermez l'unité d'affichage

Utilisez les deux mains pour déplacer l'unité d'affichage jusqu'à ce que la touche d'ouverture soit verrouillée.

Remarques :

- Utilisez toujours les deux mains pour ouvrir ou fermer l'unité d'affichage.
- Après avoir fermé l'unité d'affichage, assurez-vous toujours que la touche d'ouverture de l'afficheur est verrouillée.
- Si vous n'arrivez pas à verrouiller l'unité d'affichage, vous devez vous informer auprès du détaillant pour régler le problème.

Ajustement latéral de l'angle de l'unité d'affichage

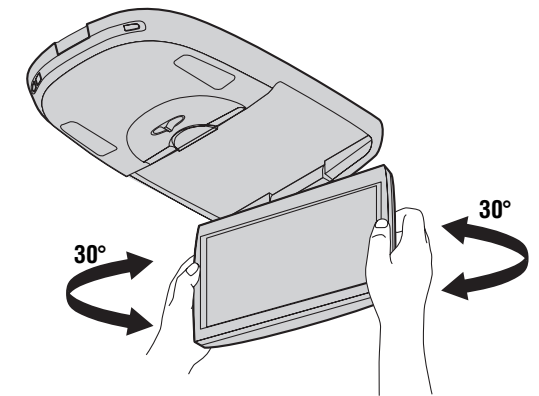

Vous pouvez le faire pivoter de 30° vers la gauche ou la droite.

Saisissez l'unité d'affichage par la partie non glissante qui se trouve sur sa moitié supérieure pour ajuster l'angle latéral.

⚠ MISE EN GARDE :

- Utilisez l'appareil dans un véhicule équipé d'une batterie 12 V cc avec prise de masse ⊖. Cet appareil est conçu exclusivement pour les véhicules équipés d'une batterie 12 V cc avec prise de masse ⊖. Son utilisation n'est pas possible dans les véhicules lourds équipés d'une batterie de 24 V cc (tels que les camions lourds, les véhicules à moteur diesel conçus pour les climats froids, etc.). L'utilisation de cet appareil dans de tels véhicules comporte un risque d'incendie ou de mauvais fonctionnement.
- Assurez-vous d'avoir déconnecté la borne ⊖ de la batterie avant de procéder au câblage et à l'installation de l'appareil. Si la borne ⊖ de la batterie est toujours connectée au moment du câblage et de l'installation, il y a risque de choc électrique et de blessure suite à un court-circuit.

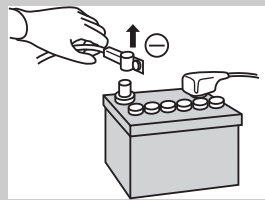

- Contactez votre concessionnaire ou le fabricant pour qu'il vous indique la procédure requise, et suivez rigoureusement les instructions reçues avant de procéder à l'installation de cet appareil si votre véhicule est équipé de coussins de sécurité gonflables et/ou d'un système antivol. Des procédures particulières peuvent être nécessaires pour le raccordement et la déconnexion de la batterie lors de l'installation de cet appareil. Le non-respect de la procédure à suivre comporte un risque de déploiement des coussins de sécurité gonflables ou d'activation du système antivol par inadvertance, dont peuvent résulter des dommages au véhicule ou des blessures.

Remarque :

- Les divers réglages qui ont été sauvegardés dans la mémoire d'un autre appareil du véhicule (appareil de navigation routière, etc.) risquent d'être perdus si les bornes de la batterie sont déconnectées. Il est donc recommandé de prendre en note les réglages ou d'en faire une copie de sauvegarde avant de déconnecter les bornes. Une fois l'installation de l'appareil principal terminée, réglez à nouveau l'appareil en vous basant sur vos notes.

Vue d'ensemble

La première étape consistera à choisir un emplacement. Les instructions des pages qui suivent vous guideront au fil des étapes suivantes :

(Veuillez prendre connaissance de la section « MISE EN GARDE ».)

- Identifiez et étiquetez les câbles du véhicule.
- Raccordez les câbles du véhicule aux câbles du connecteur d'alimentation.
- Installez l'appareil.
- Vérifiez le fonctionnement de l'appareil.













En cas de difficulté, veuillez consulter un installateur professionnel.

Avant de procéder à l'installation, vérifiez la présence des objets suivants dans l'emballage de l'appareil.







- **Carte de garantie...** Remplissez-la sans tarder.
- **Liste des centres de service après-vente Panasonic ...** À conserver pour consultation ultérieure si l'appareil a besoin d'une réparation.
- **Matériel d'installation...** Nécessaire pour l'installation.

Matériel fourni

Pour l'installation

N°	Pièce	Schéma	Qté
①	Gabarit en papier		1
②	Plaque coulissante (supérieure)*		1
③	Plaque coulissante (inférieure)*		1
④	Plaque de base		1
⑤	Vis [N° 10-32 UNF, L=10 mm {3/8 po}]		12
⑥	Vis [N° 10-32 UNF, L=32 mm {1 1/4 po}]		6
⑦	Écrous (N° 10-32 UNF)		12
⑧	Écrous capuchon (N° 10-32 UNF)		6
⑨	Rondelle élastique [N° 10 (5 mmφ)]		6
⑩	Rondelle plate [N° 10 (5 mmφ)]		6
⑪	Connecteur d'alimentation		1
⑫	Serre-cordons		2

* Les plaques coulissantes supérieure et inférieure se distinguent par les indications de ligne « A » et « B » marquées sur la plaque supérieure uniquement (page 45).

N°	Pièce	Schéma	Qté
⑬	Rondelle entretoise (A) [épaisseur du matériau= 1 mm {1/25 po}]		6
⑭	Rondelle entretoise (B) [épaisseur du matériau= 2 mm {2/25 po}]		6
⑮	Rondelle entretoise (C) [épaisseur du matériau= 3 mm {3/25 po}]		6
⑯	Sous-couvercle		1
⑰	Rondelle entretoise (D) [épaisseur du matériau= 80 mm {3 3/16 po}]		6
⑱	Vis [N° 10-32 UNF, L=100 mm {4 po}]		6
⑲	Vis (pour résine) [2,6 mm {1/10 po} φ × 8 mm {8/25 po}]		6

Outils requis

Vous aurez besoin d'un tournevis et des objets suivants :

Vérificateur de continuité 12 V cc

Ruban d'électricien

Pince coupante de côté



- Les instructions nécessitent des outils, un couteau porte-outil et des bouts de tissu.
- Utilisez des outils de taille adéquate pour serrer fermement les boulons, écrous et vis.

Identification de tous les fils

La première étape de l'installation consiste à identifier tous les fils du véhicule que vous utiliserez pour installer le moniteur ÉCL. Pour identifier chacun des fils, il est recommandé de les étiqueter au moyen de ruban-cache et d'un marqueur indélébile. Cela permettra d'éviter toute confusion par la suite, lorsque vous procéderez aux raccordements.

⚠ Attention :

- **Ne raccordez pas le connecteur d'alimentation à l'appareil avant que les travaux de câblage ne soient terminés. S'il n'y a pas de capuchon de plastique sur les fils de connexion stéréo, isolez tous les fils exposés au moyen de ruban d'électricien jusqu'à ce que vous soyez prêt à les utiliser. Identifiez les fils dans l'ordre suivant.**

Fil d'alimentation

Si le véhicule est doté d'un radio ou du câblage pour radio : Détachez de la fiche les fils du connecteur en les coupant un à la fois (en laissant les fils le plus long possible), afin de pouvoir ensuite travailler avec chacun d'eux de manière indépendante.

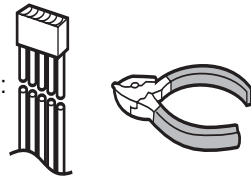

Tournez le contact sur la position des accessoires, puis mettez un des fils du vérificateur de continuité à la masse sur le châssis.

Faites toucher l'autre fil du vérificateur de continuité à chacun des fils exposés de la fiche du connecteur de radio. Faites-lui toucher un fil à la fois, jusqu'à ce que vous trouviez celui qui provoque l'allumage du vérificateur de continuité.

Ensuite, coupez puis remettez le contact sur le véhicule. Si le vérificateur s'éteint et s'allume lui aussi, il s'agit du fil d'alimentation du véhicule.

Si le véhicule n'est pas doté du câblage pour radio : Enlevez le couvercle du bloc-fusibles et repérez le porte-fusible de la radio (RADIO), des accessoires (ACC) ou du contact (IGN).

Fil de la batterie

Si l'appareil est doté d'un fil jaune, vous devrez repérer le fil de la batterie du véhicule. Sinon, vous pouvez ignorer cette étape. (Le fil de batterie jaune assure l'alimentation continue de l'horloge, de la mémoire et d'autres fonctions.)

Si le véhicule est doté d'une radio ou du câblage pour radio : Avec le contact coupé et les phares éteints, identifiez le fil de batterie du véhicule en reliant un des fils du vérificateur de continuité au châssis et en vérifiant les autres fils exposés de la fiche du connecteur de radio sectionné.

Si le véhicule n'est pas doté du câblage pour radio : Enlevez le couvercle du bloc-fusibles et repérez le porte-fusible de la batterie, généralement indiqué par l'inscription BAT.

Fil de plafonnier

Le raccordement du fil de plafonnier varie d'un type de véhicule à l'autre. Consultez votre concessionnaire ou un technicien du service après-vente.

Remarques concernant le raccordement des plafonniers (pages 52—53) :

- Deux types de circuits de plafonnier sont communément utilisés, à savoir : à commutation positive et à commutation négative. Les systèmes à commutation positive fournissent la tension aux lampes intérieures pour les allumer, tandis que les systèmes à commutation négative appliquent une mise à la terre pour allumer les ampoules.
- Le raccordement du fil de plafonnier varie d'un type de véhicule à l'autre. Consultez votre concessionnaire ou un technicien du service après-vente.
- L'interrupteur de porte de cet appareil fonctionne aussi bien sur les circuits de lumière à commutation positive que négative. Si l'interrupteur de porte n'est pas bien câblé, le plafonnier ne sera pas correctement activé. La polarité étant différente d'un modèle à l'autre, vous devez demander au concessionnaire ou un technicien du service après-vente de câbler et installer l'appareil.

Raccordement de tous les fils

Une fois tous les câbles du véhicule identifiés, vous pouvez commencer à les raccorder aux fils du moniteur ÉCL. Le schéma de câblage (page 52) indique les raccordements appropriés et le code de couleur des fils. Il est fortement recommandé de tester l'appareil avant de procéder à l'installation finale. Vous pouvez placer l'appareil sur le plancher du véhicule et effectuer des raccordements temporaires pour le tester. Recouvrez de ruban d'électricien tous les fils exposés.

IMPORTANT :

- **Raccordez en dernier le fil d'alimentation rouge, une fois tous les autres fils raccordés et isolés.**

Fil d'alimentation

Raccordez le fil d'alimentation rouge au bon fil de radio du véhicule ou au porte-fusible approprié du bloc-fusibles. Si le moniteur ÉCL fonctionne correctement une fois tous ces raccordements effectués, déconnectez tous les câbles et passez à l'installation finale.

Fil de la batterie

Raccordez le fil de batterie jaune au bon fil de radio ou au porte-fusible de la batterie du bloc-fusibles.

Fil de mise à la terre

Raccordez le fil de mise à la terre noir du connecteur d'alimentation au châssis métallique du véhicule.

Équipement

Raccordez tout équipement en option, en suivant les instructions qui l'accompagnent. Veuillez lire le manuel d'instructions et les instructions d'installation de tout équipement que vous désirez raccorder à cet appareil.

Installation finale

Connexions des fils

Raccordez tous les câbles, en vous assurant que chacune des connexions est bien isolée et solide. Regroupez tous les bouts de câble qui dépassent et fixez-les avec du ruban d'électricien afin d'éviter qu'ils ne tombent par la suite.

Félicitations ! Après quelques vérifications finales, vous pourrez utiliser votre nouveau moniteur ÉCL.

Dernières vérifications

1. Assurez-vous que tous les câbles sont bien raccordés et isolés.
2. Faites démarrer la voiture et assurez-vous que l'appareil fonctionne correctement.

En cas de difficulté, consultez un installateur professionnel agréé pour obtenir des instructions.

⚠ MISE EN GARDE :

Demandez à un technicien professionnel d'effectuer le câblage et l'installation de l'appareil. Le raccordement des câbles et l'installation de l'appareil nécessitent les compétences et l'expérience d'un professionnel. Une installation inadéquate peut entraîner un dysfonctionnement des appareils de sécurité pouvant causer un accident ou une blessure. Par mesure de sécurité, demandez au personnel du magasin où vous avez fait l'achat de l'appareil d'installer ce dernier et de raccorder les câbles pour vous.

⚠ Attention :

- Pour éviter les blessures, portez des gants lorsque vous effectuerez les travaux d'installation. Il y a risque d'accident et/ou de blessure si vous ignorez cette mise en garde.
- Portez des lunettes étanches ou des lunettes de protection pour protéger vos yeux contre les particules de métal projetées lors du perçage. Il y a risque d'accident et/ou de blessure si vous ignorez cette mise en garde.

Introduction

Un exemple d'installation est donné ci-dessous à titre de référence.

Retirez d'abord la garniture de toit. Fixez ensuite solidement les plaques coulissantes (supérieure et inférieure) et la plaque de base fournies aux deux pièces transversales de renforcement du plafond. Et finalement, remettez la garniture de toit en place et fixez l'appareil.

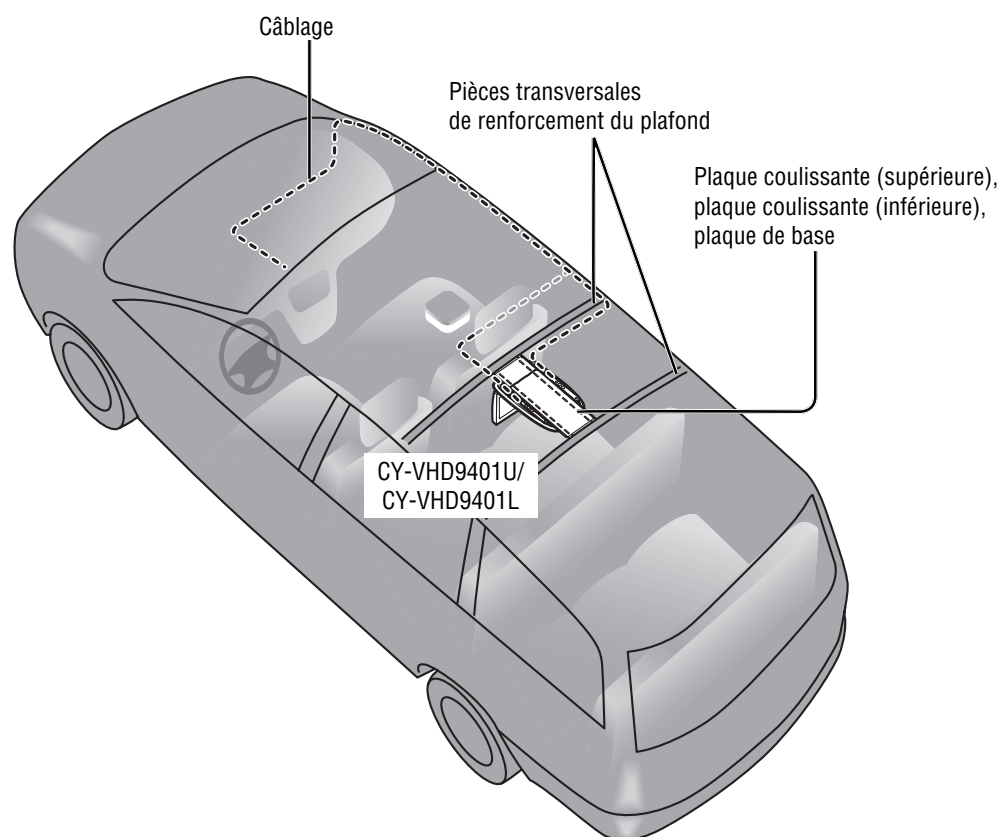

Flux de travaux

Remarque :

- La figure ci-dessous illustre l'installation de manière simplifiée. Ne vous basez pas uniquement sur cette illustration pour effectuer l'installation. Vous devez suivre la procédure décrite dans les pages suivantes.

L'installation de l'appareil principal s'effectue en cinq étapes principales. Pour chacune de ces étapes, suivez la procédure détaillée de page 44–51.

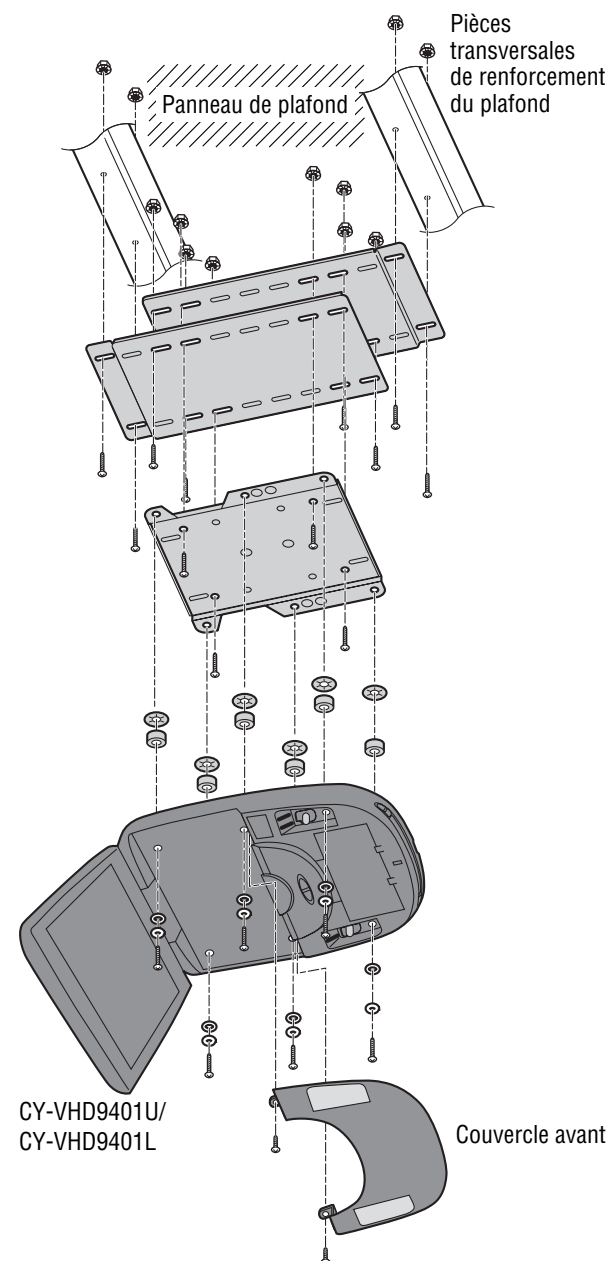

- 1 Retirez la garniture de toit du véhicule pour procéder à l'installation (page 44).**
- 2 Fixez les plaques coulissantes (supérieure et inférieure) et la plaque de base aux pièces transversales de renforcement du plafond (pages 44, 45).**
- 3 Raccordez les fils de l'appareil et remettez la garniture de toit en place (pages 46, 47).**
- 4 Effectuez les préparatifs pour fixer l'appareil principal (pages 48, 49).**
- 5 Raccordez les câbles et fixez l'appareil principal (pages 50, 51).**

Procédures d'installation

1 Retirez la garniture de toit du véhicule pour procéder à l'installation.

- 1 Retirez la garniture de toit intérieure du véhicule où vous désirez installer l'appareil, en prenant soin de ne pas endommager l'intérieur ou tout autre élément de la garniture.
- 2 Retirez ensuite le plafonnier, en laissant toutefois son câblage en place.

Remarque :

- La fabrication de la garniture de toit et la position des lumières de l'habitacle varient d'un type de véhicule à l'autre. Avant de commencer les travaux, faites d'abord cette vérification.

2 Fixez les plaques coulissantes (supérieure et inférieure) et la plaque de base aux pièces transversales de renforcement du plafond.

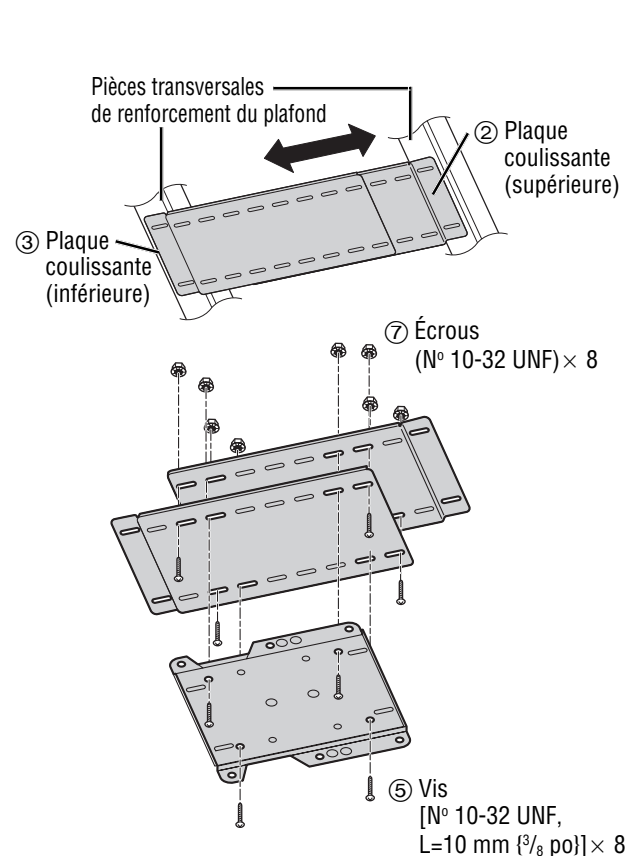

- 1 Vérifiez soigneusement la position des pièces de renforcement du plafond et déterminez l'endroit où sera installé l'appareil principal.
- 2 Alignez les plaques coulissantes supérieure et inférieure avec les pièces transversales de renforcement du plafond, en glissant les plaques pour les mettre en position.
- 3 Choisissez la position de fixation de la plaque de base sur les plaques coulissantes supérieure et inférieure. Pour la fixer, serrez les vis (5) et écrous (7) fournis, en 8 points.

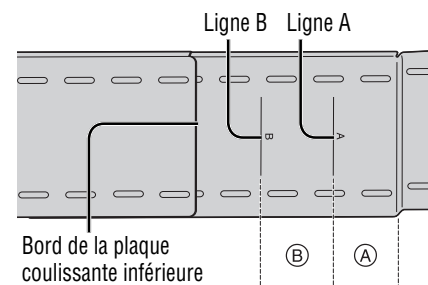

Remarque :

- Suivant la position de la plaque coulissante inférieure, à l'intérieur de la plage (A) ou (B) indiquée sur la figure de gauche, vissez les plaques coulissantes supérieure et inférieure et la plaque de base en suivant la procédure ci-dessous.

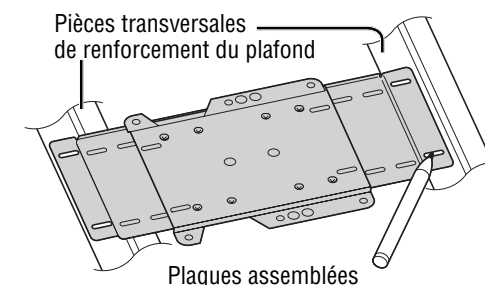
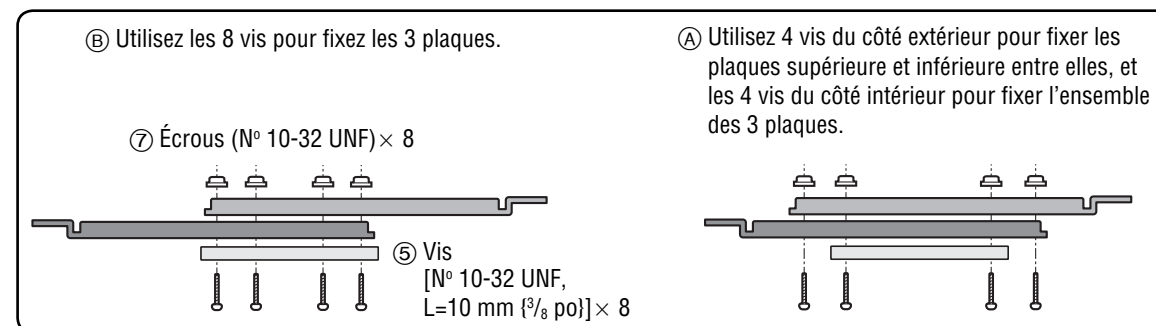

Un outil tel qu'une perceuse électrique

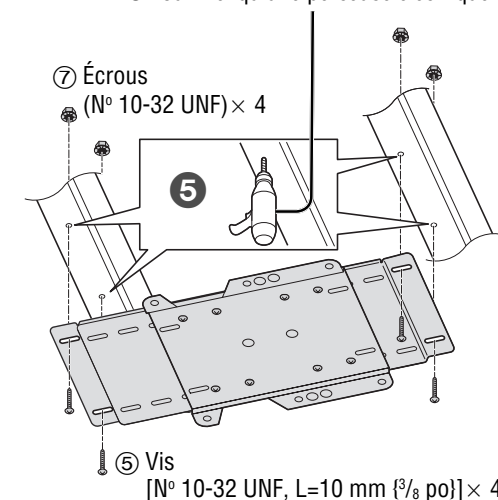

- 4 Utilisez un crayon à l'encre pour marquer les 4 points des pièces transversales de renforcement du plafond où vous percerez des trous pour fixer les plaques assemblées.
- 5 Utilisez un outil tel qu'une perceuse électrique pour percer des trous dans les pièces transversales de renforcement du plafond à l'endroit prévu pour les orifices de montage des plaques assemblées.

Attention :

- Avant de percer les trous, vérifiez la position exacte d'installation de l'appareil et du crochet. Prenez garde de vous blesser aux doigts avec la perceuse électrique ou tout autre outil utilisé. Prenez garde également d'endommager le panneau du plafond.
- Portez des lunettes étanches ou des lunettes de protection pour protéger vos yeux contre les particules de métal projetées lors du perçage. Il y a risque d'accident et/ou de blessure si vous ignorez cette mise en garde.

- 6 Fixez solidement les plaques assemblées aux pièces transversales de renforcement du plafond au moyen des vis et écrous.

Installation (suite)

FRANÇAIS 11

3 Raccordez les fils de l'appareil et remettez la garniture de toit en place.

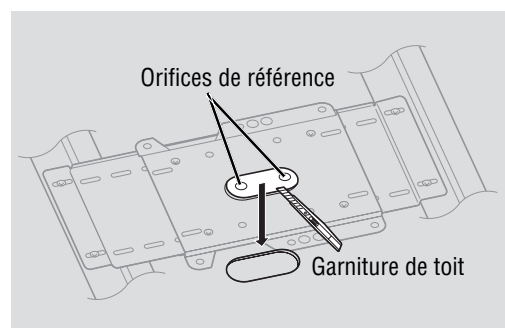
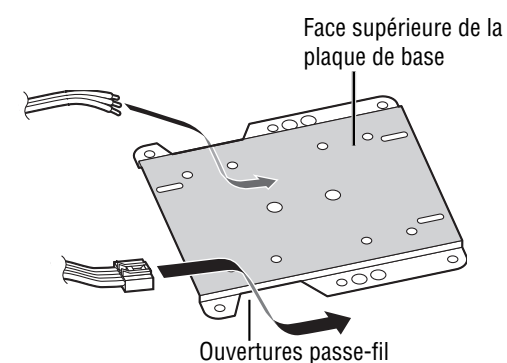
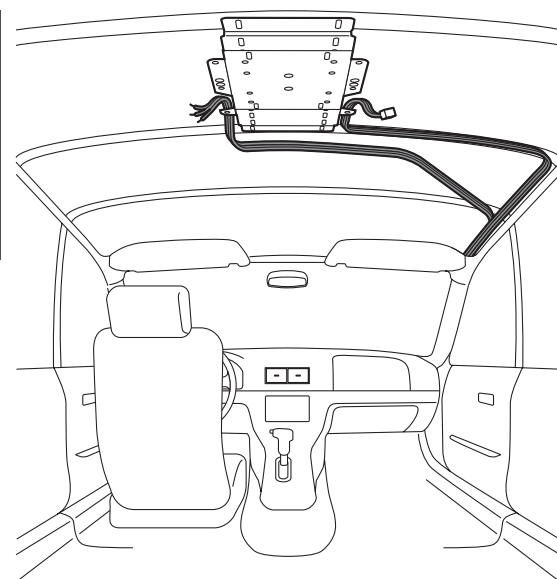

1 Raccordez les câbles du plafonnier et de l'appareil, et faites courir les câbles jusqu'à la position d'installation.

Remarques concernant le raccordement des plafonniers (pages 52–53) :

- Deux types de circuits de plafonnier sont communément utilisés, à savoir : à commutation positive et à commutation négative. Les systèmes à commutation positive fournissent la tension aux lampes intérieures pour les allumer, tandis que les systèmes à commutation négative appliquent une mise à la terre pour allumer les ampoules.
- Le raccordement du fil de plafonnier varie d'un type de véhicule à l'autre. Consultez votre concessionnaire ou un technicien du service après-vente.
- L'interrupteur de porte de cet appareil fonctionne aussi bien sur les circuits de lumière à commutation positive que négative. Si l'interrupteur de porte n'est pas bien câblé, le plafonnier ne sera pas correctement activé. La polarité étant différente d'un modèle à l'autre, vous devez demander au concessionnaire ou un technicien du service après-vente de câbler et installer l'appareil.

⚠ Attention :

- Faites passer à travers les ouvertures passe-fil de la plaque de base les câbles que vous avez fait courir jusqu'à la position d'installation. Prenez garde que le câblage ne soit coincé ou bloqué par la partie supérieure de la plaque de base.

2 Remettez en position initiale la garniture de toit que vous avez retirée.

3 Sur la garniture de toit remise en place, trouvez la position centrale de la plaque de base fixée aux pièces transversales de renforcement, et découpez une section pour rendre visibles les orifices de référence.

⚠ Attention :

- Prenez garde de vous couper les doigts en coupant la garniture de toit. Prenez garde également d'endommager toute autre partie de la garniture de toit. Il y a risque d'accident et/ou de blessure si vous ignorez cette mise en garde.

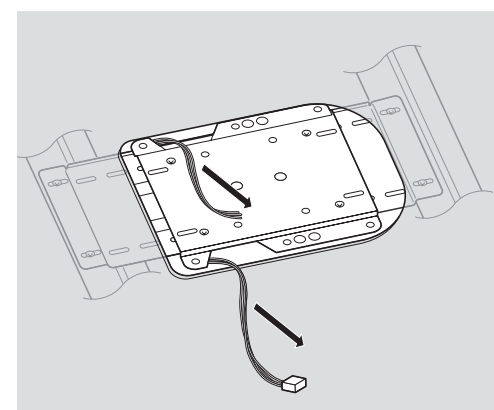
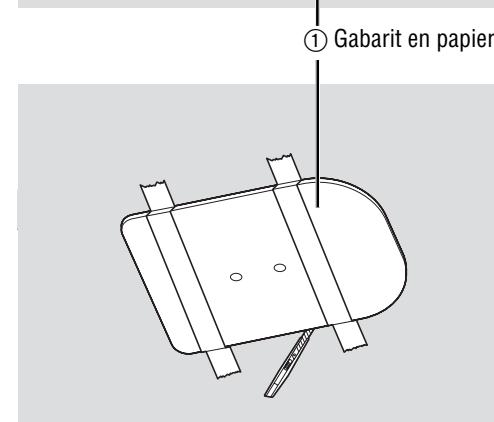
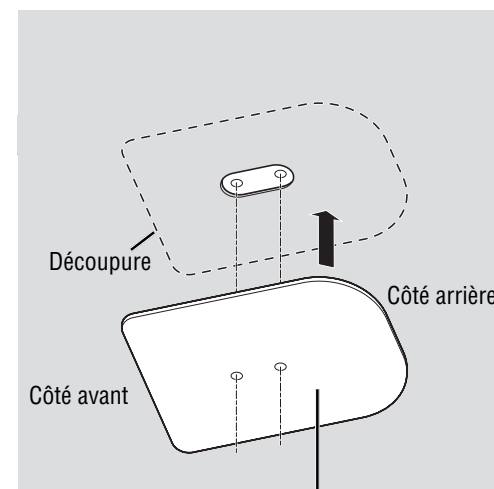

4 Aligned les trous de guidage du gabarit en papier (1), compris dans les accessoires, avec les orifices de référence visibles par la section découpée de la garniture, et collez le gabarit en papier sur la garniture avec du ruban ou un autre matériau adhésif.

Remarques :

- Certains véhicules ont une garniture de toit épaisse, des entretoises ou autres dispositifs qui empêchent l'utilisation de la lumière bleue réfléchie par le plafond. Avant de procéder à l'installation, contactez votre concessionnaire pour savoir s'il est possible d'utiliser une lumière réfléchie dans votre véhicule.
- Avant de couper la garniture de toit, assurez-vous que le gabarit de papier est dans le bon sens, pour éviter toute erreur d'installation.

5 Tirez à l'avance les fils que vous avez fait passer par l'ouverture passe-fil de la plaque de base, pour faciliter leur raccordement.

FRANÇAIS 12

Installation (suite)

FRANÇAIS 13

4 Effectuez les préparatifs pour fixer l'appareil principal.

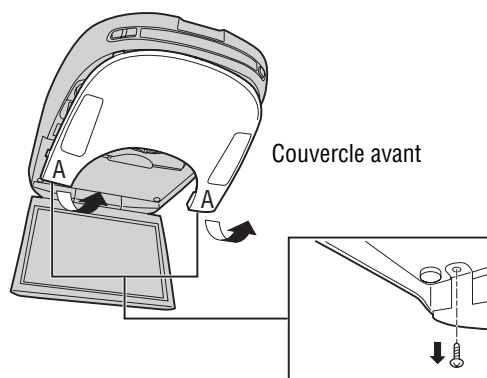

- 1 Ouvrez l'unité d'affichage et retirez les 2 vis. Posez vos doigts aux positions A (aux 2 points) sur le panneau, et tirez-le doucement vers le bas.

Remarques :

- Prenez garde de rayer la surface du couvercle avant en le retirant.
- Les vis que vous retirez alors seront nécessaires pour le remettre en place et compléter l'installation. Rangez-les en un endroit sûr pour éviter de les perdre.

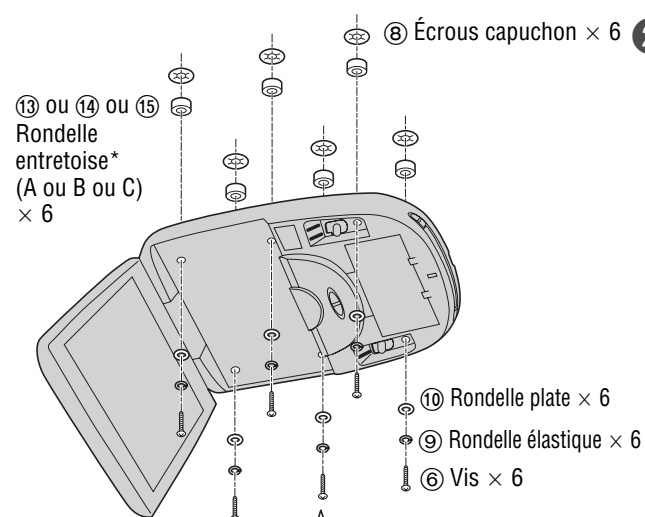

- 2 Insérez les vis (6), rondelles entretoises A, B, ou C (13, 14, ou 15), rondelles plates/élastiques (9 et 10), et l'écrou capuchon (8) dans l'appareil principal. Serrez la vis légèrement, jusqu'à ce que vous la fixiez ensuite à la plaque de base.

* Suivant le type de véhicule où s'effectue l'installation, certaines rondelles entretoises seront peut-être inutiles. Si vous utilisez des rondelles entretoises, elles doivent être de la même hauteur sur les 6 positions. Pour plus de détails, informez-vous auprès du détaillant.

Attention :

- Avant d'installer l'appareil, vous devez vous assurer que les vis n'entrent pas en contact avec le panneau du plafond.

Si un dégagement est nécessaire entre la plaque de base et l'appareil, fixez le sous-couvercle et ajustez-le (consultez la page suivante). Pour plus de détails sur l'installation du sous-couvercle, contactez votre détaillant.

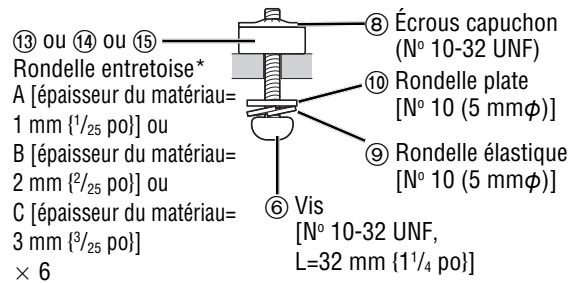

Si un dégagement est nécessaire entre la plaque de base et l'appareil, fixez le sous-couvercle et ajustez-le comme suit.

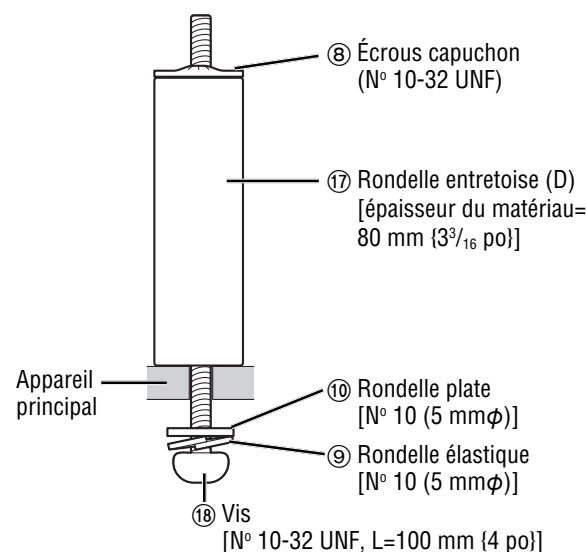

- 1 Insérez les vis (18), rondelles entretoises D (17), rondelles plates/élastiques (9 et 10), et les écrous capuchon (8) dans l'appareil principal et fixez la plaque de base.

Attention :

- Avant d'installer l'appareil, vous devez vous assurer que les vis n'entrent pas en contact avec le panneau du plafond.

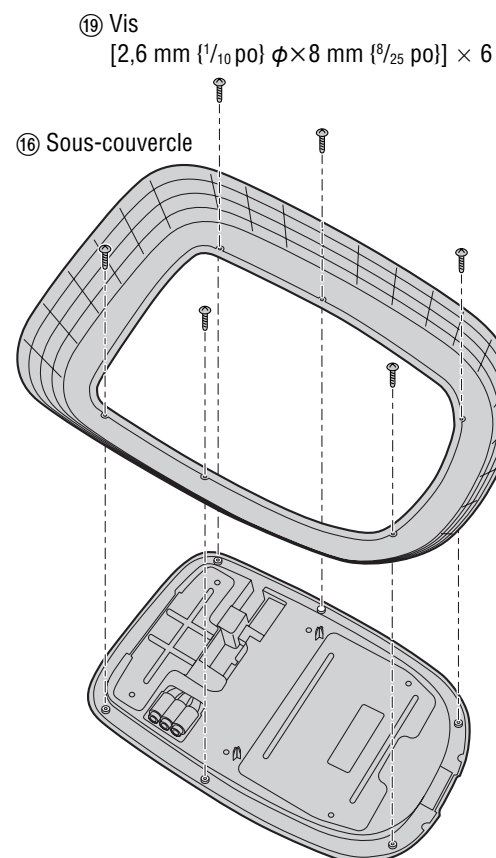

- 2 Utilisez les vis (pour résine) (19) pour fixer le sous-couvercle fourni (16) à la face inférieure de l'appareil principal.

Remarque :

- Suivant le type de véhicule, l'écart entre la garniture de toit et l'appareil principal peut varier. Ajustez le sous-couvercle et la vis en fonction desdits écarts, si nécessaire.

FRANÇAIS 14

5 Raccordez les câbles et fixez l'appareil principal.

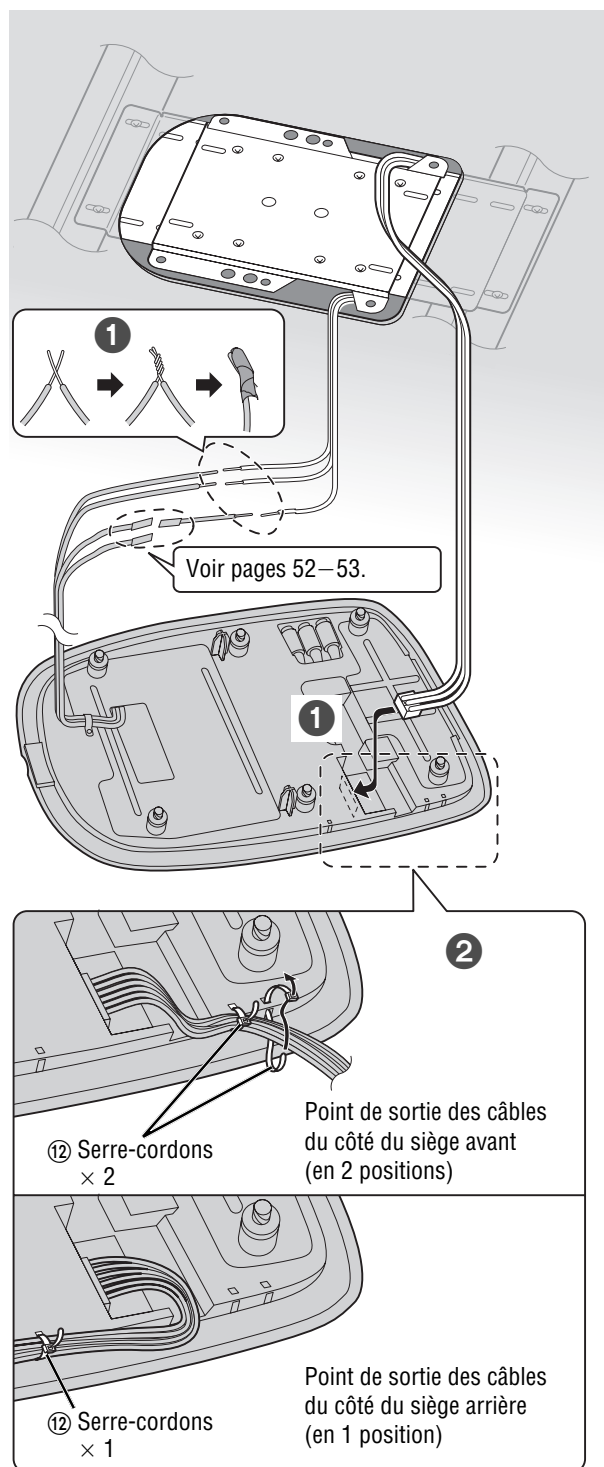

- 1 Raccordez à l'appareil les câbles (page 52 à 57) que vous avez fait courir à une des étapes précédentes (page 46).

Attention :

- Pour raccorder des câbles dénudés, recouvrez-les de ruban électrique pour éviter les courts-circuits.

Remarque concernant le raccordement des plafonniers (pages 52–53) :

- Deux types de circuits de plafonnier sont communément utilisés, à savoir : à commutation positive et à commutation négative. Les systèmes à commutation positive fournissent la tension aux lampes intérieures pour les allumer, tandis que les systèmes à commutation négative appliquent une mise à la terre pour allumer les ampoules.
- Le raccordement du fil de plafonnier varie d'un type de véhicule à l'autre. Consultez votre concessionnaire ou un technicien du service après-vente.
- L'interrupteur de porte de cet appareil fonctionne aussi bien sur les circuits de lumière à commutation positive que négative. Si l'interrupteur de porte n'est pas bien câblé, le plafonnier ne sera pas correctement activé. La polarité étant différente d'un modèle à l'autre, vous devez demander au concessionnaire ou un technicien du service après-vente de câbler et installer l'appareil.

- 2 Attachez les câbles avec les serre-cordons (12) après les avoir raccordés.

Pliez les serre-cordons à environ 5 mm (1/4 po) de leur extrémité, passez-les à travers les orifices d'installation dans le panneau arrière de l'appareil principal, puis utilisez-les pour immobiliser les câbles. Finalement, coupez la partie inutile des serre-cordons.

Attention :

- Évitez qu'ils ne soient heurtés par les vis ou coincés entre les plaques.

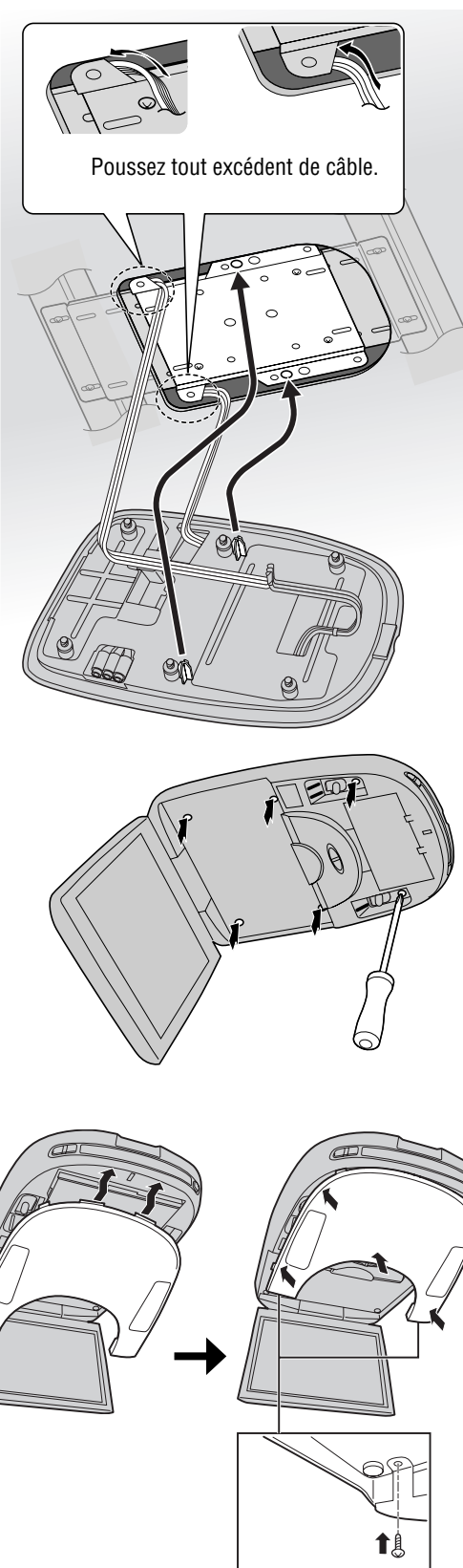

- 3 Insérez le bossage sur le dessous de l'appareil principal dans les trous de guidage de la plaque de base.

Attention :

- Si les câbles sont trop longs, poussez-les derrière le plafond par l'ouverture passe-fil, en évitant qu'ils ne se coincent entre l'appareil principal et la plaque de base. Il y a risque d'accident et/ou de blessure si vous ignorez cette mise en garde.

- 4 Utilisez un tournevis pour terminer de serrer les vis (en 6 positions) précédemment serrées légèrement, pour immobiliser fermement l'appareil principal.

- 5 Insérez le bout du panneau et le remettre en place tel qu'indiqué dans l'illustration. Serrez les vis.

Remarque :

- Prenez garde de rayer la surface du couvercle avant en le fixant.

Raccordements électriques

Schéma de câblage (système simple)

Accessoires nécessaires au câblage

N°	Pièce	Qté
①	Connecteur d'alimentation	1

Remarque :

- Écoutez le son avec le casque infrarouge sans fil fourni.



① Connecteur d'alimentation

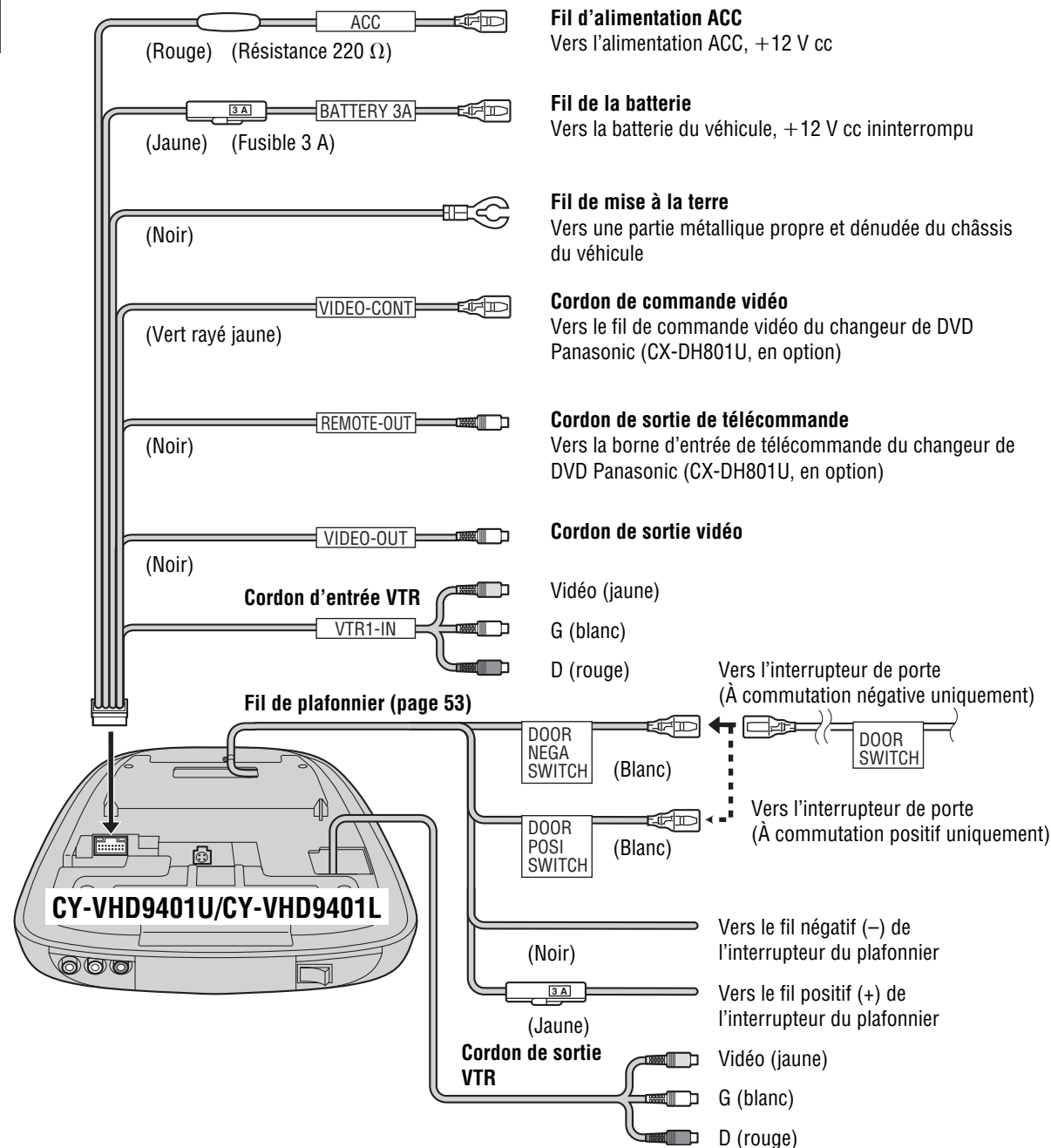

Remarques concernant le raccordement des plafonniers

- Deux types de circuits de plafonnier sont communément utilisés, à savoir : à commutation positive et à commutation négative. Les systèmes à commutation positive fournissent la tension aux lampes intérieures pour les allumer, tandis que les systèmes à commutation négative appliquent une mise à la terre pour allumer les ampoules.
- Le raccordement du fil de plafonnier varie d'un type de véhicule à l'autre. Consultez votre concessionnaire ou un technicien du service après-vente.

- L'interrupteur de porte de cet appareil fonctionne aussi bien sur les circuits de lumière à commutation positive que négative. Si l'interrupteur de porte n'est pas bien câblé, le plafonnier ne sera pas correctement activé. La polarité étant différente d'un modèle à l'autre, vous devez demander au concessionnaire ou un technicien du service après-vente de câbler et installer l'appareil.

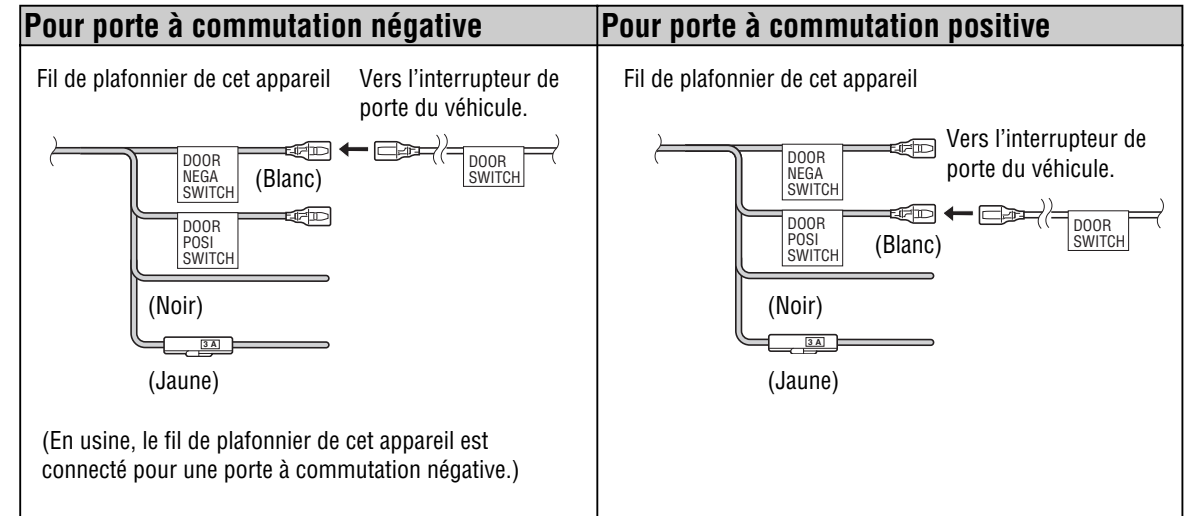

Raccordements électriques (suite)

Schéma de câblage (système recommandé)

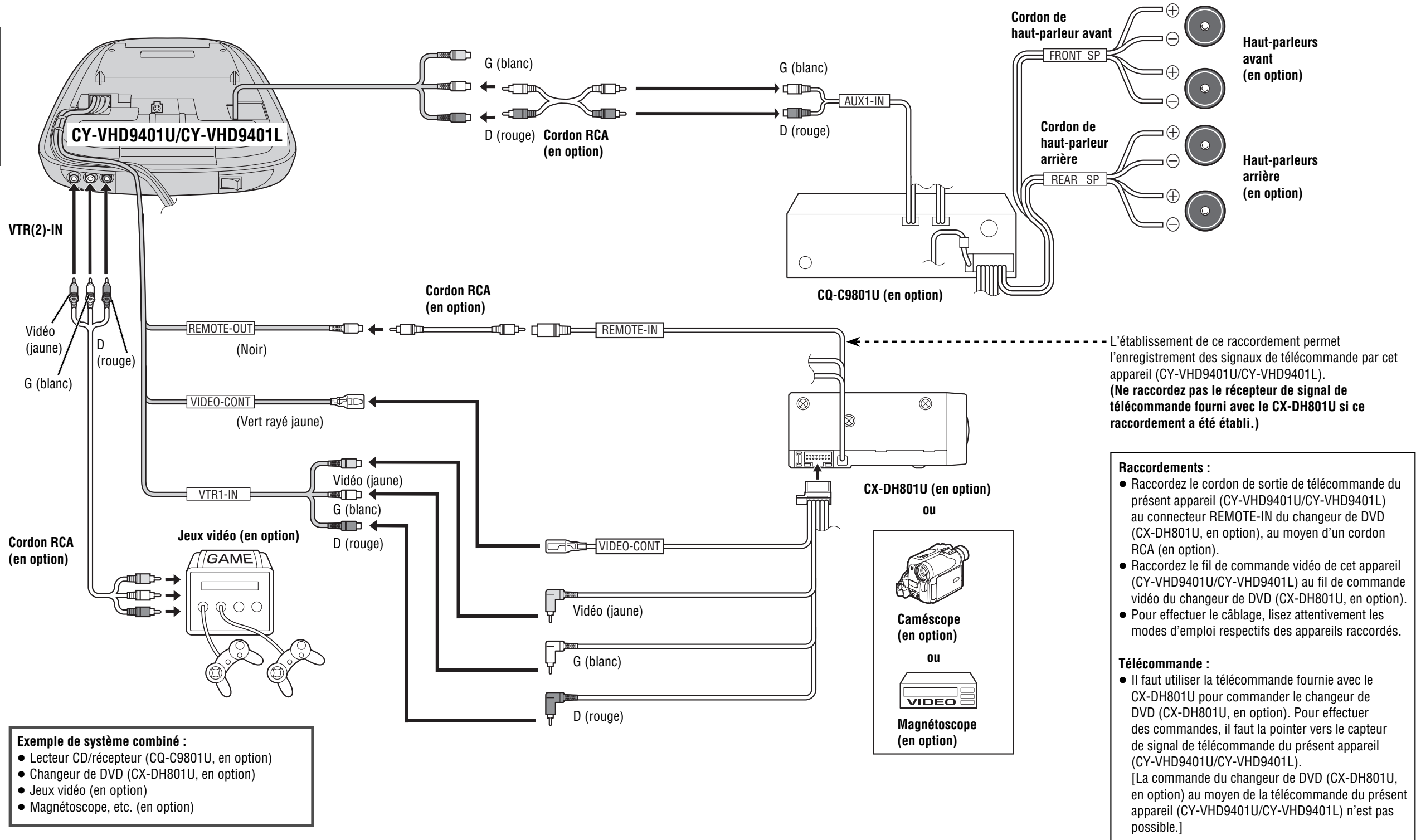

Raccordements électriques (suite)

Schéma de câblage (système évolué)

Remarques sur la manipulation du câble à fibres optiques :

- Prenez garde que le câble ne subisse des dommages en se coinçant dans la porte, en se trouvant sous un objet lourd, etc.
- Assurez-vous que le câble n'est pas soumis à une traction quand il est raccordé.
- Évitez de trop plier le câble.

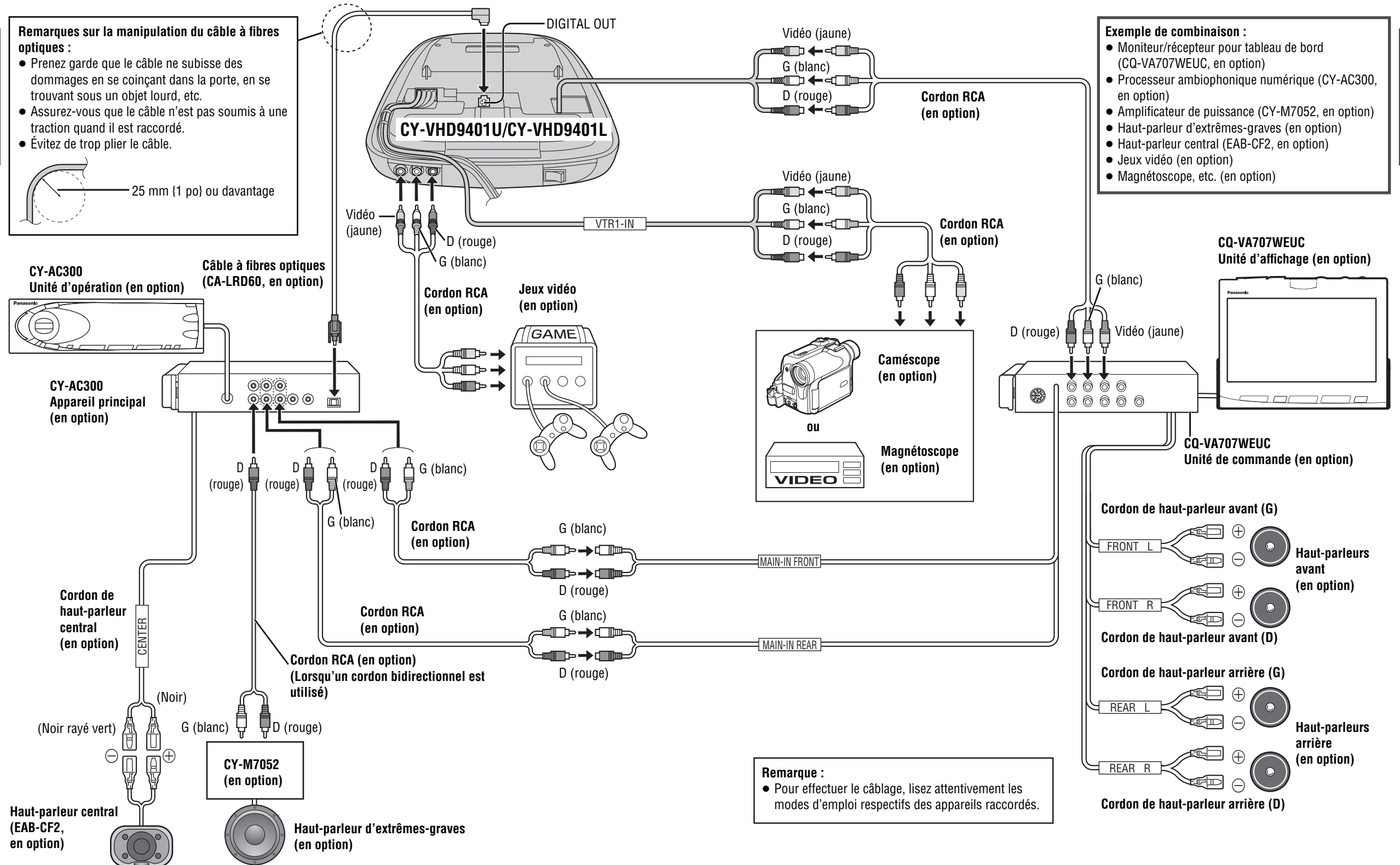
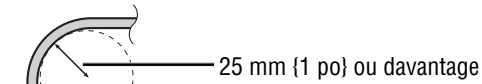

Exemple de combinaison :

- Moniteur/récepteur pour tableau de bord (CQ-VA707WEUC, en option)
- Processeur ambiophonique numérique (CY-AC300, en option)
- Amplificateur de puissance (CY-M7052, en option)
- Haut-parleur d'extrêmes-graves (en option)
- Haut-parleur central (EAB-CF2, en option)
- Jeux vidéo (en option)
- Magnétoscope, etc. (en option)

FRANÇAIS 21

FRANÇAIS 22

Antes de la instalación

Diagrama de instalación segura

- Esta unidad se abre y se cierra conforme a las dimensiones máximas especificadas a continuación.

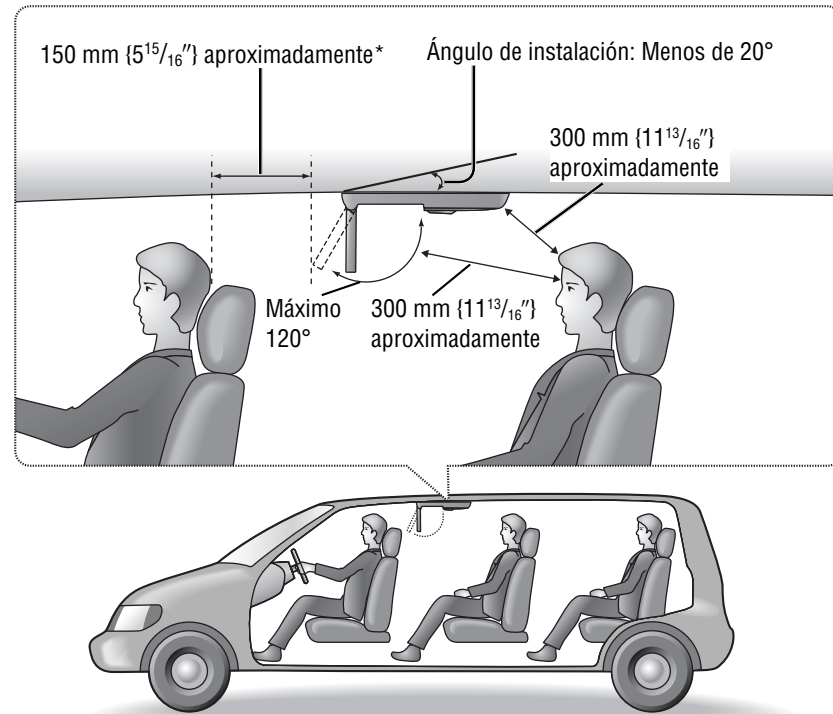

* Instale el producto de tal manera que se mantengan las distancias mostradas aun cuando la unidad de pantalla se gire 30° hacia el reposacabezas del asiento delantero (página 59).

⚠ ADVERTENCIA:

Solicite la instalación y cableado del producto por parte de un profesional cualificado. Se requiere experiencia y preparación profesionales para cablear e instalar el producto. Una instalación inadecuada podría ocasionar fallos en el equipo de seguridad, lo que traería como consecuencia accidentes y lesiones. Por seguridad, solicite siempre la instalación y el cableado del producto a la tienda donde lo compró.

Haga el ajuste indicado más abajo para proporcionar el margen de instalación mostrado en la figura de la izquierda.

Apertura de la unidad de pantalla

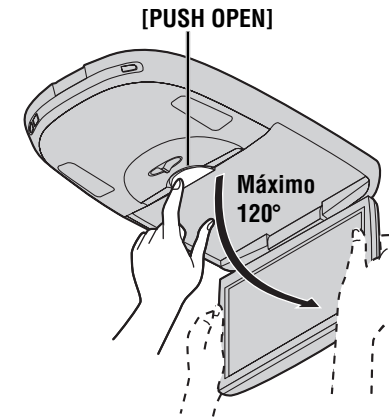

- 1 Presione el botón de apertura de la pantalla [PUSH OPEN] hasta desbloquear la pantalla.

(Presione el botón con una mano mientras sujeta la pantalla con la otra.)

- 2 Abra la unidad de pantalla con las dos manos hasta alcanzar un ángulo de visión confortable.

Cierre de la unidad de pantalla

Mueva la unidad de pantalla con las dos manos hasta que se bloquee el botón de apertura de la pantalla.

Nota:

- Use siempre las dos manos para abrir o cerrar la unidad de pantalla.
- Compruebe siempre que el botón de apertura de la pantalla está bloqueado después de cerrar la unidad de pantalla.
- Si la unidad de pantalla no se puede inmovilizar, asegúrese de consultar a su distribuidor para remediar la situación.

Ajuste del ángulo lateral de la unidad de pantalla

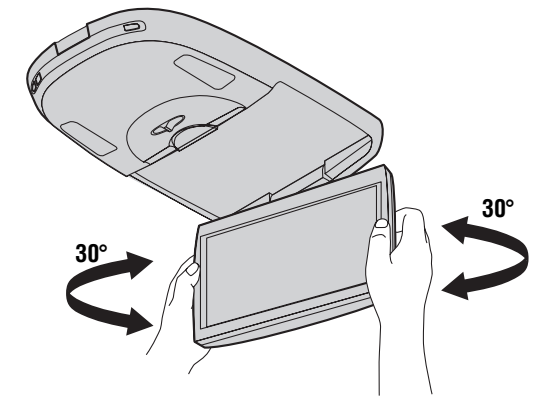

Se puede girar hasta 30° a izquierda y derecha.

Sujete la unidad de pantalla por la parte antideslizante de la mitad superior, y ajuste el ángulo lateral.

⚠ ADVERTENCIA:

- Use en vehículos de 12 V CC ⊖ conectados a tierra. Este producto sólo vale para vehículos de 12 V CC ⊖ conectados a tierra. No se puede usar en vehículos de 24 V CC (como camiones grandes, vehículos diésel diseñados para climas fríos, etc.). El uso de este producto en tales vehículos podría causar incendios y otros fallos.
- Asegúrese de desconectar el terminal ⊖ de la batería mientras cablea e instala el producto. La ejecución del cableado y la instalación con el terminal ⊖ de la pila aún conectado podría acarrear descargas eléctricas y lesiones debido a accidentes causados por cortocircuitos.

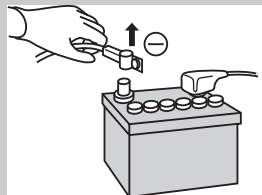

- Póngase en contacto con su distribuidor o con el fabricante para determinar el procedimiento requerido, y siga rigurosamente sus instrucciones antes de proceder a la instalación de este producto en caso de que su vehículo esté equipado con sistemas de bolsas de aire y/o antirrobo. Para instalar este producto, pueden ser necesarios procedimientos específicos para la conexión y desconexión de la batería. Si se hace caso omiso de tales procedimientos, se podría provocar el despliegue indeliberado de las bolsas de aire o la activación involuntaria del sistema antirrobo, lo que podría acarrear daños al vehículo y lesiones personales.

Nota:

- Si los terminales de la batería se desconectan, se pueden perder las diversas configuraciones que se hayan guardado en la memoria de otros equipos de a bordo (navegación del vehículo, etc.). Por tanto, recomendamos hacer un registro o una copia de seguridad de las configuraciones antes de desconectar los terminales. Tras completar la instalación de la unidad principal, configure el equipo de nuevo conforme al registro.

Perspectiva general

El primer paso es decidir dónde instalarlo. Las instrucciones de estas páginas le guiarán por los pasos restantes:

(Por favor, consulte el enunciado de “ADVERTENCIA”.)

- Identifique y etiquete los cables del vehículo.
- Conecte los cables del vehículo a los cables del conector de alimentación.
- Instale la unidad.
- Compruebe el funcionamiento de la unidad.

Si encuentra algún problema, por favor consulte a su instalador profesional más cercano.

Antes de comenzar la instalación, revise los artículos que han sido suministrados junto con su unidad.

- **Tarjeta de garantía...** Rellene lo antes posible.
- **Lista del directorio del centro de servicio de Panasonic...** Guarde para futuras consultas en caso de que el producto necesite reparaciones.
- **Hardware de instalación...** Necesario para la instalación.

Hardware suministrado

Para la instalación

Nº.	Elemento	Diagrama	Cantidad
①	Plantilla de papel		1
②	Placa deslizante (superior)*		1
③	Placa deslizante (inferior)*		1
④	Placa base		1
⑤	Tornillo [Nº. 10-32 UNF, L=10 mm {3/8"}]		12
⑥	Tornillo [Nº. 10-32 UNF, L=32 mm {1 1/4"}]		6
⑦	Tuercas (Nº. 10-32 UNF)		12
⑧	Tuercas de presión (Nº. 10-32 UNF)		6
⑨	Arandela de resorte [Nº. 10 (5 mmφ)]		6
⑩	Arandela plana [Nº. 10 (5 mmφ)]		6
⑪	Conector de alimentación		1
⑫	Sujetador de cable		2

* La placa deslizante superior y la placa deslizante inferior se pueden distinguir por lo siguiente: sólo la placa deslizante superior tiene impreso línea “A” y “B” en ella (página 67).

Nº.	Elemento	Diagrama	Cantidad
⑬	Arandela espaciadora (A) [t=1 mm {1/25"}]		6
⑭	Arandela espaciadora (B) [t=2 mm {2/25"}]		6
⑮	Arandela espaciadora (C) [t=3 mm {3/25"}]		6
⑯	Cubierta inferior		1
⑰	Arandela espaciadora (D) [t=80 mm {3 3/16"}]		6
⑱	Tornillo [Nº. 10-32 UNF, L=100 mm {4"}]		6
⑲	Tornillo (para resina) [2,6 mm {1/10"} φ × 8 mm {8/25"}]		6

Herramientas necesarias

Será necesario un destornillador y lo siguiente:

Bombilla de prueba de 12 V CC



Cinta aislante



Alicates de corte lateral



- Para seguir las instrucciones hacen falta herramientas, una cuchilla, y trapos.
- Utilice herramientas del tamaño adecuado para apretar bien pernos, tuercas y tornillos.

Identificación de todos los cables

El primer paso de la instalación es identificar todos los cables del vehículo que va a usar para empalmar el monitor LCD. A medida que vaya identificando cada cable, le recomendamos que lo etiquete con cinta adhesiva y un marcador permanente. Así podrá evitar confusiones cuando realice las conexiones más tarde.

⚠ Precaución:

- **No conecte el conector de alimentación a la unidad hasta que haya realizado todas las conexiones. Si los cables de conexión del estéreo no tienen capuchas de plástico, aisle todos los cables expuestos con cinta aislante hasta que esté listo para conectarlos. Identifique los cables en el orden siguiente.**

Cable de alimentación

Si su vehículo cuenta con una radio o dispone del cableado a tal efecto:

Corte los cables de conexión uno por uno desde la clavija (dejando los cables lo más largos posibles) de manera que pueda trabajar con un cable cada vez.

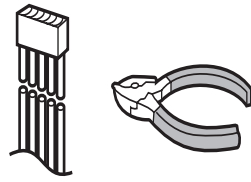

Gire la llave de encendido hasta la posición accesoria, y conecte un cable de la bombilla de prueba al chasis para conectarlo a tierra.

Toque con el otro cable de la bombilla de prueba en cada uno de los cables expuestos de la clavija de conexión de radio cortada. Toque los cables uno por uno hasta encontrar el que hace que se ilumine la bombilla.

Ahora apague el motor de encendido y luego enciéndalo. Si la bombilla también se apaga y se enciende, ese cable es el cable de alimentación del vehículo.

Si su vehículo no dispone de cableado para de radio: Vaya al bloque de fusibles y encuentre el puerto de fusibles correspondiente a la radio (RADIO), al accesorio (ACC), o al encendido (IGN).

Cable de la batería

Si la unidad tiene un cable amarillo, es necesario localizar el cable de la batería del vehículo. De lo contrario, puede omitir este procedimiento. (El cable de batería amarillo proporciona una alimentación continua con el fin de mantener en funcionamiento el reloj, el almacenamiento en memoria y otras funciones.)

Si su vehículo cuenta con una radio o dispone del cableado a tal efecto:

Con la llave de encendido en posición "OFF" (apagado) y los faros apagados, identifique el cable de la batería del vehículo conectando un cable de la bombilla de prueba al chasis y comprobando los demás cables expuestos de la clavija de conexión de radio cortada.

Si su vehículo no dispone de cableado para una unidad de radio:

Vaya al bloque de fusibles y encuentre el puerto de fusibles correspondiente a la batería, normalmente marcado con las letras BAT.

Cable de la luz del techo

La conexión del cable de la luz del techo varía según el tipo de vehículo. Consulte a su distribuidor o técnico de reparaciones.

Nota para conectar las luces de bóveda (página 74–75):

- Normalmente se utilizan dos tipos de circuitos para las luces del techo, la conmutación positiva y la conmutación negativa. Los sistemas de conmutación positiva suministran voltaje a las luces interiores para encenderlas; los sistemas de conmutación negativa aplican masa eléctrica para iluminar las bombillas.
- La conexión del cable de la luz del techo varía según el tipo de vehículo. Consulte a su distribuidor o técnico de reparaciones.
- Ambos circuitos de luz conmutados positivo y negativo se utilizan con el interruptor de puerta de esta unidad. Si el interruptor de puerta no está cableado correctamente, las luces de bóveda no se encenderán debidamente.

La polaridad varía de un modelo a otro, por lo que deberá asegurarse absolutamente de preguntar a un distribuidor o técnico de reparaciones que le cablee e instale la unidad.

Conexión de todos los cables

Ahora que ha identificado todos los cables del vehículo, ya está listo para empezar a conectarlos a los cables del monitor LCD. El diagrama del cableado (página 74) muestra las conexiones apropiadas y los códigos de colores de los cables.

Recomendamos encarecidamente que pruebe la unidad antes de realizar una instalación definitiva.

Puede colocar la unidad en el suelo y realizar conexiones temporales para probarla. Utilice cinta aislante para cubrir todos los cables expuestos.

IMPORTANTE:

- **Conecte el cable de alimentación rojo en último lugar, después de haber realizado y aislado todas las demás conexiones.**

Cable de alimentación

Conecte el cable de alimentación rojo al cable de radio correcto del vehículo, o al puerto de fusibles correspondiente en el bloque de fusibles. Si el monitor LCD funciona como es debido tras hacer todas estas conexiones, desconecte los cables y proceda a realizar la instalación definitiva.

Cable de la batería

Conecte el cable amarillo de la batería al cable de radio correcto, o al puerto de fusibles de la batería en el bloque de fusibles.

Cable de tierra

Conecte el cable de tierra negro del conector de alimentación al chasis metálico del vehículo.

Equipo

Conecte cualquier equipo opcional conforme a las instrucciones facilitadas con el equipo. Lea el manual de instrucciones y las instrucciones de instalación de cualquier equipo que vaya a conectar a esta unidad.

Instalación definitiva

Conexiones de cables

Conecte todos los cables asegurándose de que cada una de las conexiones está aislada y es segura. Recoja todos los cables y sujételos con cinta para que luego no se caigan.

¡Felicidades! Tras efectuar las últimas comprobaciones, estará listo para disfrutar de su nuevo monitor LCD.

Últimas comprobaciones

1. Asegúrese de que todos los cables están adecuadamente conectados y aislados.
2. Gire la llave de encendido hasta la posición "ON" (encendido) para comprobar el buen funcionamiento de la unidad.

Si tiene alguna dificultad, consulte a su instalador profesional autorizado más cercano para obtener asistencia.

Instalación

⚠ ADVERTENCIA:

Solicite la instalación y cableado del producto por parte de un profesional cualificado. Se requiere experiencia y preparación profesionales para cablear e instalar el producto. Una instalación inadecuada podría ocasionar fallos en el equipo de seguridad, lo que traería como consecuencia accidentes y lesiones. Por seguridad, solicite siempre la instalación y el cableado del producto a la tienda donde lo compró.

⚠ Precaución:

- Use guantes para efectuar la instalación con objeto de protegerse contra una posible lesión. Si se hace caso omiso de esta precaución, se pueden producir accidentes y/o lesiones.
- Use gafas de seguridad o protectores oculares para protegerse los ojos de las partículas de metal que salgan despedidas durante el taladrado. Si se hace caso omiso de esta precaución, se pueden producir accidentes y/o lesiones.

Introducción

Abajo se muestra un ejemplo de instalación para su referencia.

Primero desprenda la cabecera. A continuación monte firmemente las placas deslizantes superior e inferior y la placa base suministradas a los dos travesaños de refuerzo del techo. Por último, vuelva a colocar la cabecera en su sitio y monte la unidad principal.

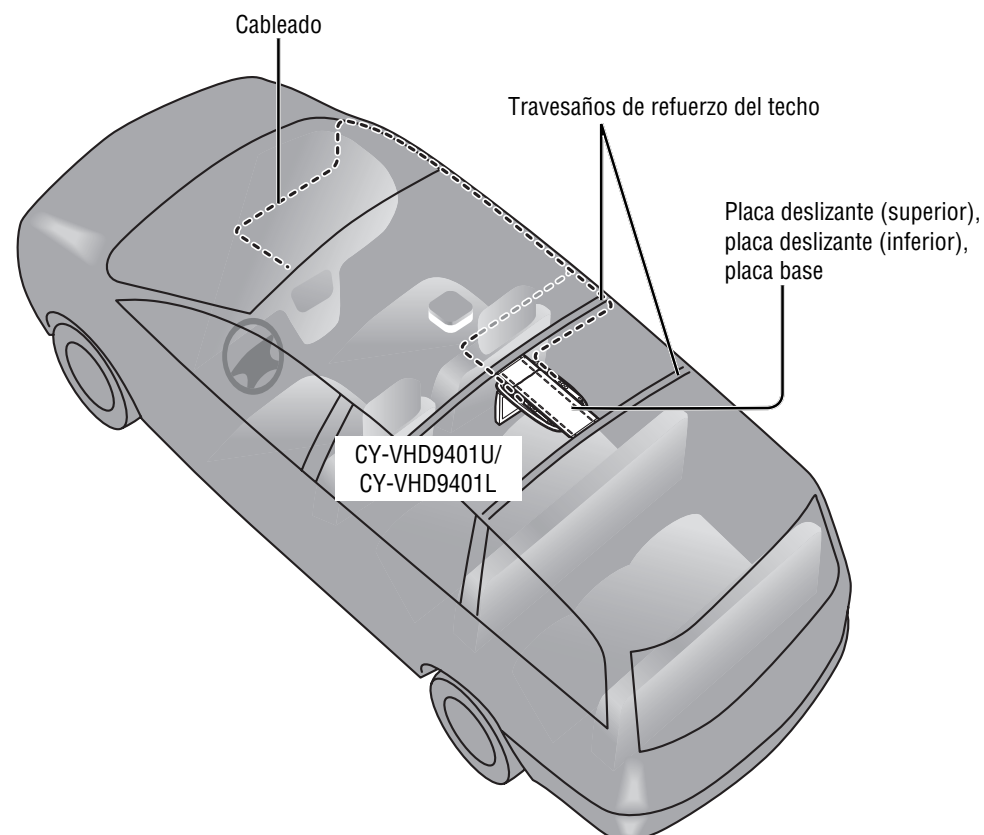

Flujo operativo

Nota:

- La figura de abajo muestra la instalación de manera simplificada. No tome como ejemplo únicamente esta ilustración como guía para la instalación. Asimismo, asegúrese de seguir el procedimiento descrito en las páginas siguientes.

Hay cinco pasos principales para instalar la unidad principal. Para cada paso, siga los procedimientos detallados en la página 66–73.

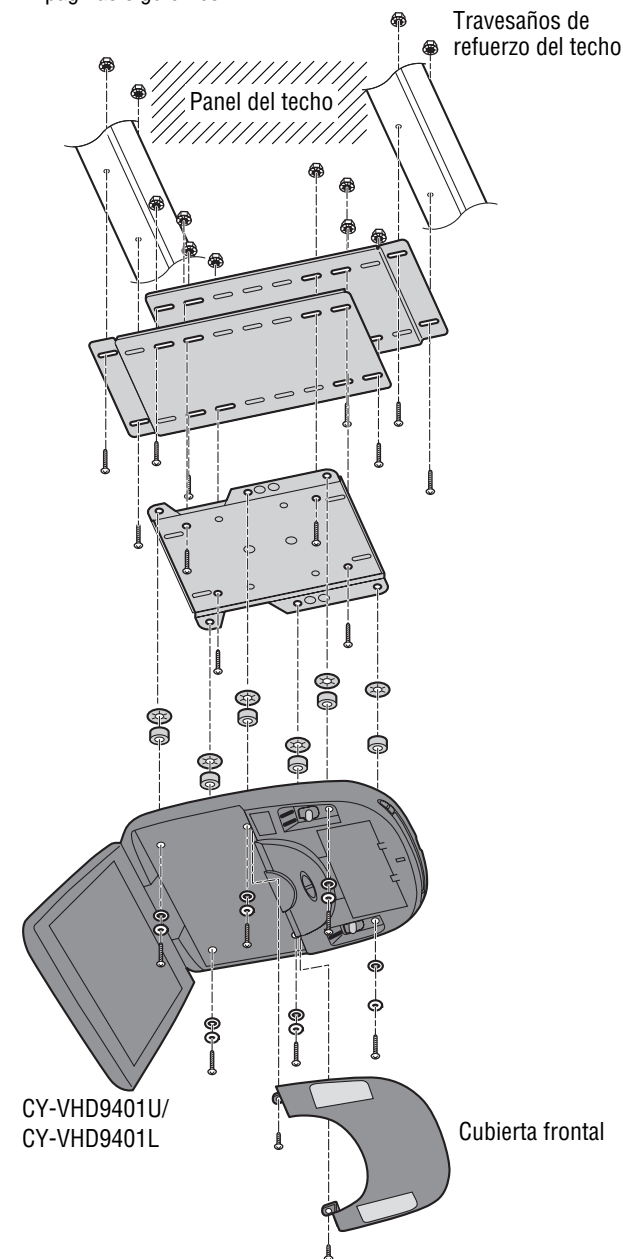

- 1 Desmonte la cabecera del vehículo para efectuar la instalación (página 66).**
- 2 Monte las placas deslizantes superior e inferior y la placa base a los travesaños de refuerzo del techo (página 66, 67).**
- 3 Efectúe el cableado de la unidad y vuelva a colocar la cabecera (página 68, 69).**
- 4 Prepárese para montar la unidad principal (página 70, 71).**
- 5 Conecte los cables y monte la unidad principal (página 72, 73).**

Procedimiento de instalación

1 Desmonte la cabecera del vehículo para efectuar la instalación.

- Desmonte la cabecera interior del vehículo en el que se va a instalar la unidad, teniendo cuidado de no dañar el interior de sus accesorios.
- Ahora desmonte la luz del techo, pero deje los cables como están.

Nota:

- La estructura de la cabecera y la posición de las luces del chasis varían según el tipo de vehículo. Efectúe una comprobación preliminar antes de empezar a trabajar.

2 Monte las placas deslizantes superior e inferior y la placa base a los travesaños de refuerzo del techo.

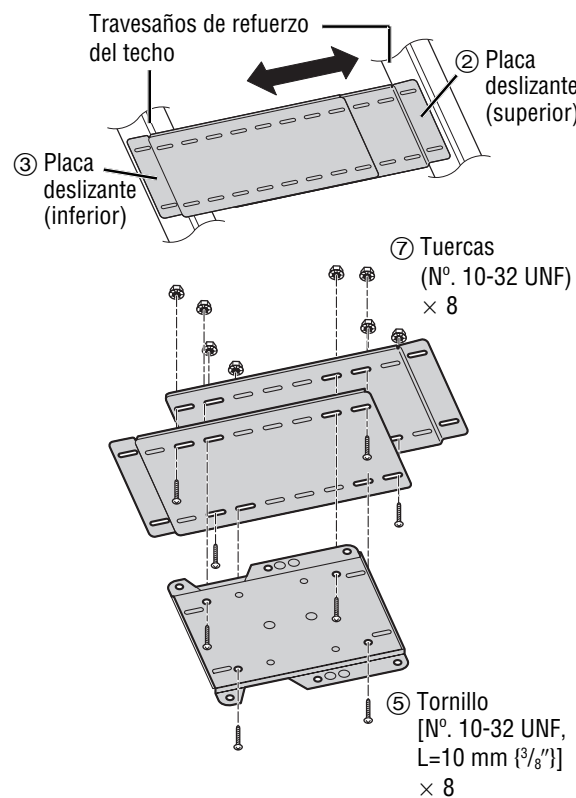

- Compruebe con cuidado la posición de los travesaños de refuerzo del techo y determine dónde se debe instalar la unidad principal.
- Alinee las placas deslizantes superior e inferior con los travesaños de refuerzo del techo, desplazando las placas deslizantes según las coloca.
- Decida la posición para montar la placa base sobre las placas deslizantes superior e inferior. Móntela atornillando los tornillos (5) y tuercas suministrados (7) en las 8 posiciones.

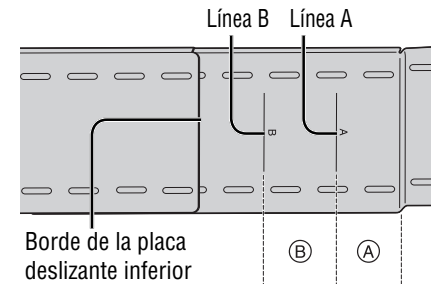

Nota:

- Dependiendo de la posición de la placa deslizante inferior en el intervalo de (A) o (B) mostrado en la figura de la izquierda, atornille las placas deslizantes superior e inferior y la placa base conforme al procedimiento descrito a continuación.

(B) Utilice los 8 tornillos para montar las 3 placas.

(7) Tuercas (Nº. 10-32 UNF) x 8

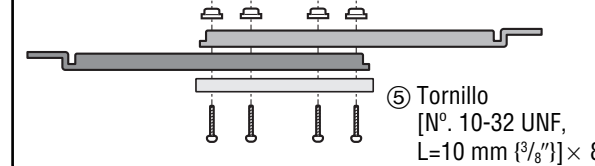

(5) Tornillo [Nº. 10-32 UNF, L=10 mm {3/8"}] x 8

(A) Utilice los 4 tornillos del exterior para montar solamente las placas superior e inferior, y utilice los 4 tornillos del interior para montar las 3 placas.

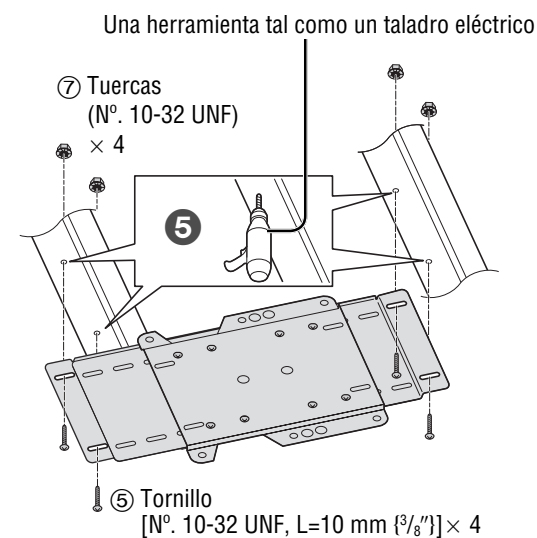
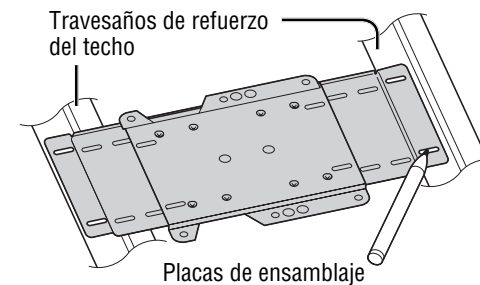
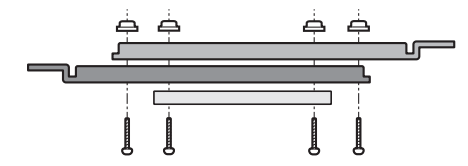

- Use un marcador indeleble para marcar las 4 posiciones en los travesaños de refuerzo del techo en donde va a taladrar los agujeros para montar las placas de ensamblaje.
- Con una herramienta apropiada, como por ejemplo un taladro eléctrico, haga agujeros en los travesaños de refuerzo del techo y aloje allí los orificios de montaje de las placas de ensamblaje.

Precaución:

- Antes de taladrar los agujeros, compruebe exactamente dónde hay que instalar la unidad y su soporte. Tenga cuidado de no lesionarse los dedos con el taladro eléctrico o con la herramienta que esté usando. Tenga cuidado también de no dañar el panel del techo.
- Use gafas de seguridad o protectores oculares para protegerse los ojos de las partículas de metal que salgan despedidas durante el taladrado. Si se hace caso omiso de esta precaución, se pueden producir accidentes y/o lesiones.

- Fije firmemente las placas de ensamblaje en los travesaños de refuerzo del techo por medio de los tornillos y las tuercas.

Instalación (Continuación)

3 Efectúe el cableado de la unidad y vuelva a colocar la cabecera.

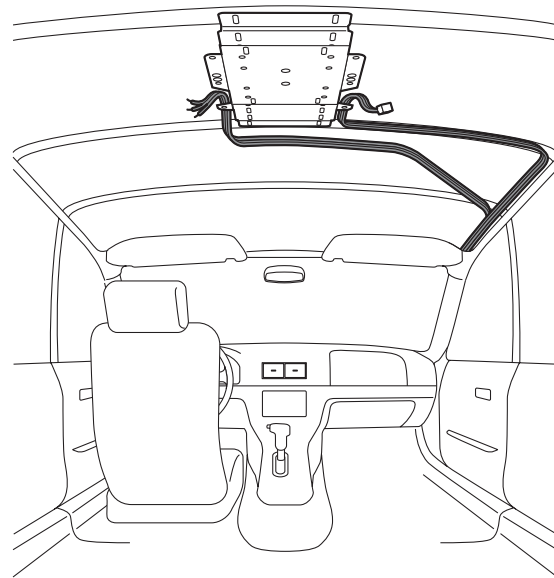

- 1 Conecte los cables de la luz del techo y de la unidad, y hágalos llegar hasta la posición de instalación.

Nota para conectar las luces de bóveda (página 74–75):

- Normalmente se utilizan dos tipos de circuitos para las luces del techo, la conmutación positiva y la conmutación negativa. Los sistemas de conmutación positiva suministran voltaje a las luces interiores para encenderlas; los sistemas de conmutación negativa aplican masa eléctrica para iluminar las bombillas.
- La conexión del cable de la luz del techo varía según el tipo de vehículo. Consulte a su distribuidor o técnico de reparaciones.
- Ambos circuitos de luz conmutados positivo y negativo se utilizan con el interruptor de puerta de esta unidad. Si el interruptor de puerta no está cableado correctamente, las luces de bóveda no se encenderán debidamente. La polaridad varía de un modelo a otro, por lo que deberá asegurarse absolutamente de preguntar a un distribuidor o técnico de reparaciones que le cablee e instale la unidad.

⚠ Precaución:

- Pase los cables que ha hecho llegar hasta la posición de instalación a través de los orificios de salida de la placa base. Tenga cuidado de no pillar los cables con la parte superior de la placa base.

- 2 Vuelva a colocar en su sitio la cabecera desmontada anteriormente.

- 3 En la cabecera que se ha vuelto a montar, localice la posición central de la placa base que se ha montado a los travesaños de refuerzo, y recorte la sección que haga falta para dejar a la vista los orificios de referencia.

⚠ Precaución:

- Al cortar la cabecera, tenga cuidado de no cortarse los dedos. Tenga cuidado también de no dañar ninguna otra parte de la cabecera. Si se hace caso omiso de esta precaución, se pueden producir accidentes y/o lesiones.

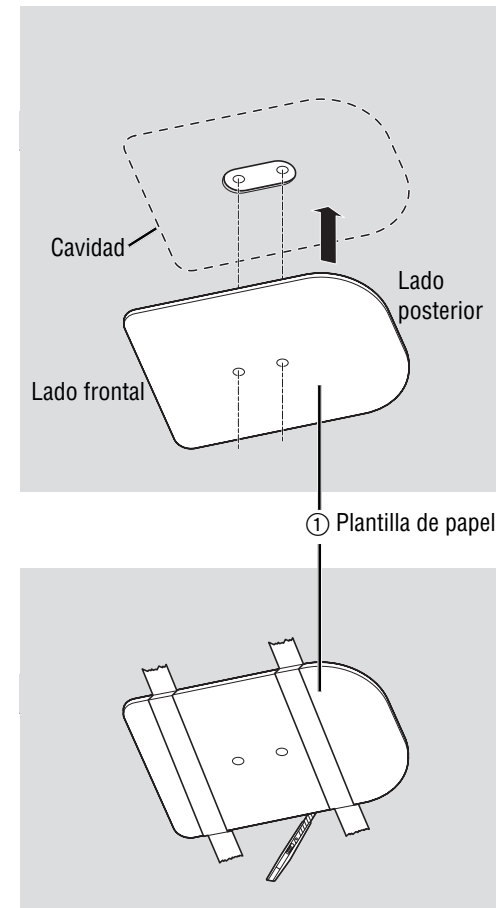

- 4 Alinee los orificios guía en la plantilla de papel accesoria (1) con los agujeros de referencia que se pueden ver desde la sección que se recortó de la cabecera, y pegue la plantilla de papel sobre la cabecera con cinta o por algún otro medio.

Nota:

- Algunos vehículos tienen una cabecera gruesa, utilizan espaciadores, o presentan diseños que impiden el uso de la luz azul reflejada. Antes de continuar con la instalación, póngase en contacto con su distribuidor y averigüe si su vehículo permite el uso de luz reflejada.
- Antes de cortar la cabecera, compruebe la dirección de la plantilla de papel para prevenir errores en la ubicación de la instalación.

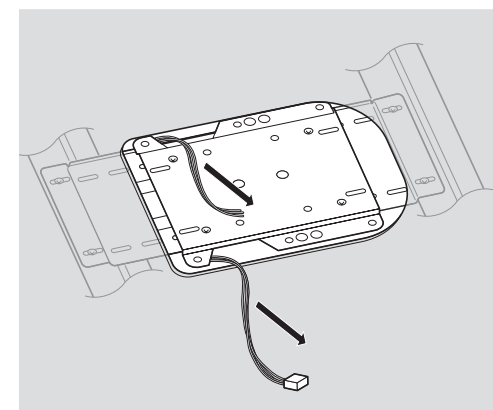

- 5 Antes de nada, tire hacia afuera de los cables por el orificio de salida de la placa base con el fin de facilitar el cableado.

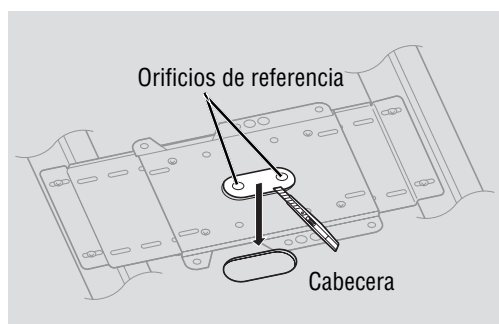
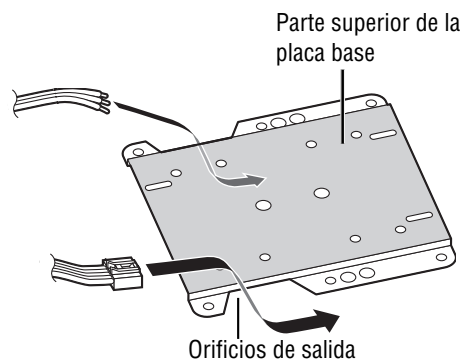

Instalación (Continuación)

4 Prepárese para montar la unidad principal.

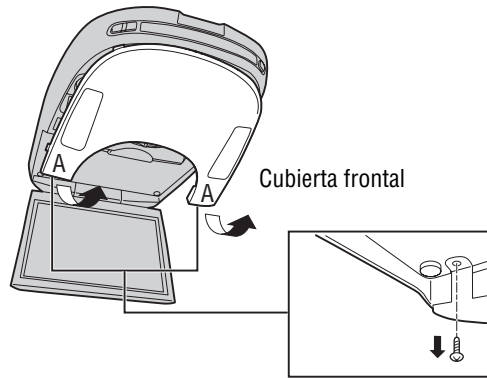

- 1 Abra la unidad de pantalla y suelte los 2 tornillos. Ponga los dedos en los puntos A (2 sitios) del panel, y tire del panel despacio hacia abajo.

Nota:

- Tenga cuidado de no rayar la superficie de la cubierta frontal al quitarla.
- Los tornillos que suelte en este momento se necesitarán luego al volver a colocarla para completar la instalación. Tenga cuidado de no perderlos.

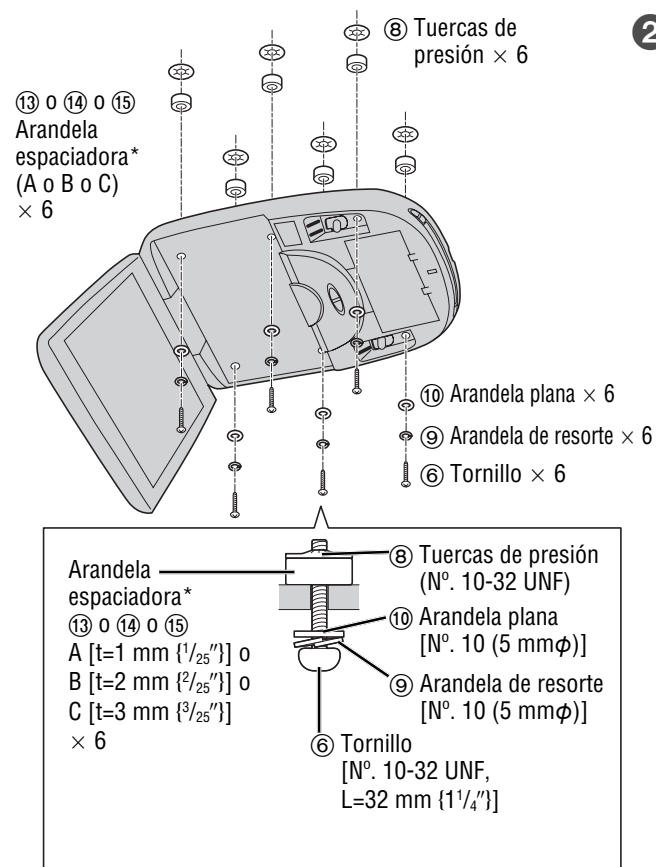

- 2 Inserte los tornillos (6), las arandelas espaciadoras A, B, o C (13, 14, o 15), las arandelas planas/de resorte (9 y 10), y las tuercas de presión (8) en la unidad principal. Mantenga los tornillos sin apretar hasta que coloque la placa base.

* Dependiendo del tipo de vehículo en donde se efectúe la instalación, puede no ser necesario usar algunas arandelas. Cuando haya que usar las arandelas espaciadoras, asegúrese bien de que queden a la misma altura en las 6 posiciones. Consulte a su distribuidor para obtener más detalles.

Precaución:

- Antes de instalar la unidad, asegúrese de comprobar que los tornillos no hacen ningún contacto con el panel del techo. Si hace falta algo de espacio entre la placa base y la unidad, instale la cubierta inferior y ajústela (ver página siguiente). Para obtener detalles sobre cómo instalar la cubierta inferior, consulte a su distribuidor.

Si hace falta algo de espacio entre la placa base y la unidad, instale la cubierta inferior y ajústela de la siguiente manera.

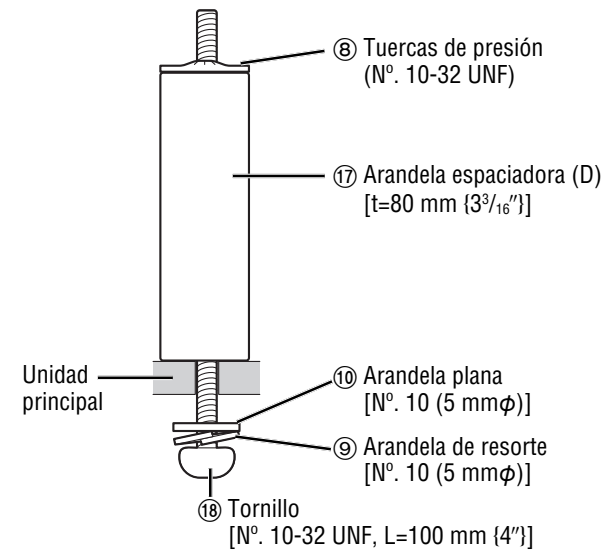

- 1 Inserte los tornillos (18), la arandela espaciadora D (17), las arandelas planas/de resorte (9 y 10), y las tuercas de presión (8) en la unidad principal, y monte la placa base.

Precaución:

- Antes de instalar la unidad, asegúrese de comprobar que los tornillos no hacen ningún contacto con el panel del techo.

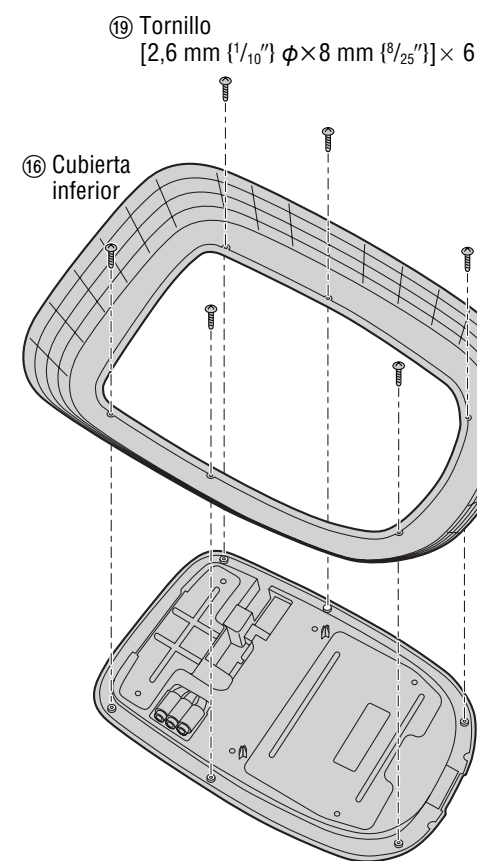

- 2 Utilice los tornillos (para resina) (19) para montar la cubierta inferior accesoria (16) sobre la parte inferior de la unidad principal.

Nota:

- Dependiendo del tipo de vehículo en el que se efectúe la instalación, puede haber diferencias en el huelgo que quede entre la cabecera y la unidad principal. Para evitar que se produzcan huelgos, ajuste la cubierta inferior y los tornillos según sea necesario.

5 Conecte los cables y monte la unidad principal.

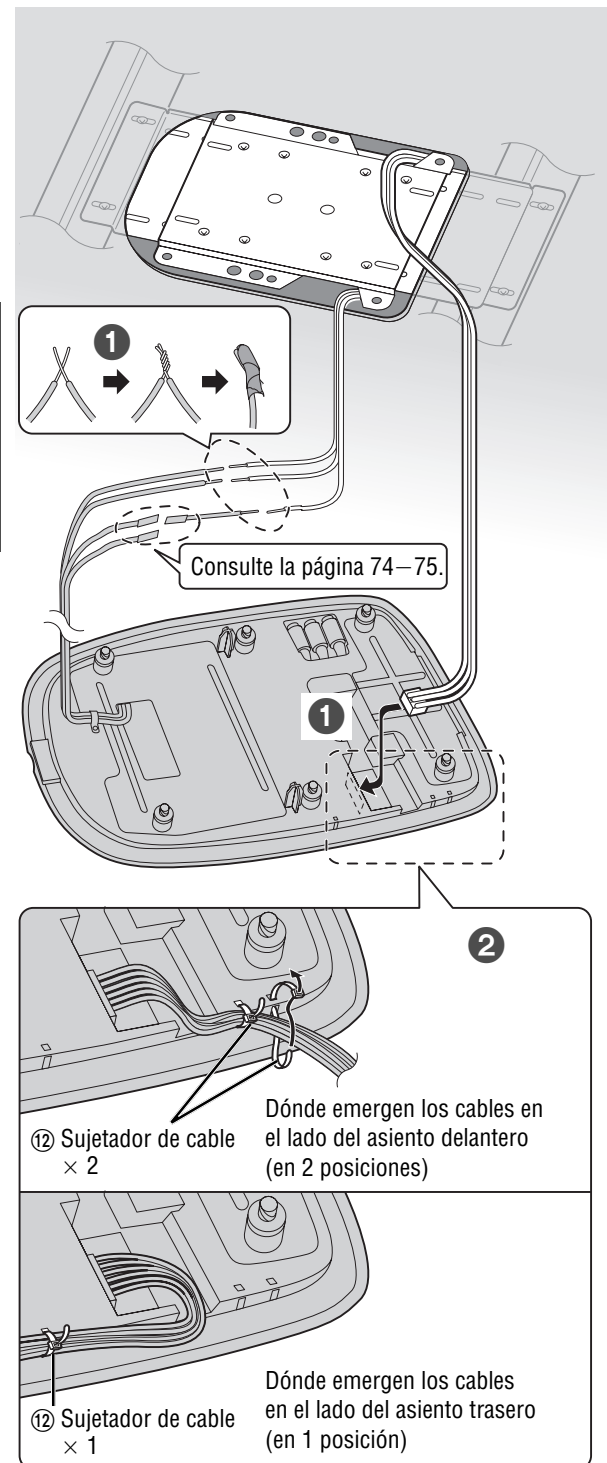

- 1 Conecte los cables (página 74 a 79) que fueron sacados hacia afuera de la unidad en un paso anterior (página 68).

Precaución:

- Al conectar cables pelados, asegúrese de recubrirlos bien con cinta aislante para prevenir cortocircuitos.

Nota para conectar las luces de bóveda (página 74–75):

- Normalmente se utilizan dos tipos de circuitos para las luces del techo, la conmutación positiva y la conmutación negativa. Los sistemas de conmutación positiva suministran voltaje a las luces interiores para encenderlas; los sistemas de conmutación negativa aplican masa eléctrica para iluminar las bombillas.
- La conexión del cable de la luz del techo varía según el tipo de vehículo. Consulte a su distribuidor o técnico de reparaciones.
- Ambos circuitos de luz conmutados positivo y negativo se utilizan con el interruptor de puerta de esta unidad. Si el interruptor de puerta no está cableado correctamente, las luces de bóveda no se encenderán debidamente. La polaridad varía de un modelo a otro, por lo que deberá asegurarse absolutamente de preguntar a un distribuidor o técnico de reparaciones que le cablee e instale la unidad.

- 2 Empalme los cables por medio de los sujetadores de cables (12) después de terminar la conexión.

Doble los sujetadores de cables a unos 5 mm (1/4") de sus extremos, páselos por los orificios de instalación del panel posterior de la unidad principal, y luego úselos para sujetar los cables. Por último, corte las partes sobrantes de los sujetadores de cables.

Precaución:

- Los cables deben empalmarse de manera que nunca entren en contacto con los tornillos ni sean pillados entre las placas.

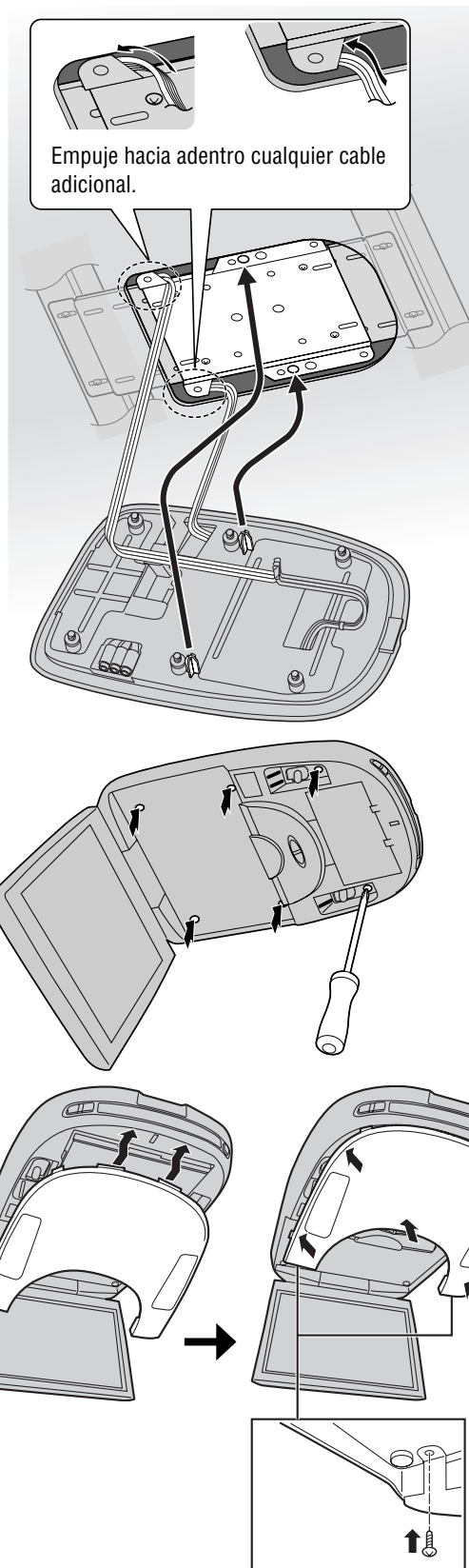

- 3 Inserte el saliente de la parte inferior de la unidad principal en los orificios guía de la placa base.

Precaución:

- Si hay algún cable adicional, empujelo desde el orificio de salida hacia el interior del techo, teniendo cuidado de no pillarlo entre la unidad principal y la placa base. Si se hace caso omiso de esta precaución, se pueden producir accidentes y/o lesiones.

- 4 Con un destornillador apriete los tornillos (en las 6 posiciones) que soltó previamente y fije bien la unidad principal.

- 5 Inserte el extremo del panel, y empujelo hasta que encaje en su sitio, como se indica en la figura. Apriete los tornillos.

Nota:

- Tenga cuidado de no rayar la superficie de la cubierta frontal al instalarla.

Conexiones eléctricas

Diagrama del cableado (sistema sencillo)

Accesorio utilizado para el cableado

Nº.	Elemento	Cantidad
①	Conector de alimentación	1

Nota:

- Escuche el sonido con los auriculares infrarrojos inalámbricos accesorios.

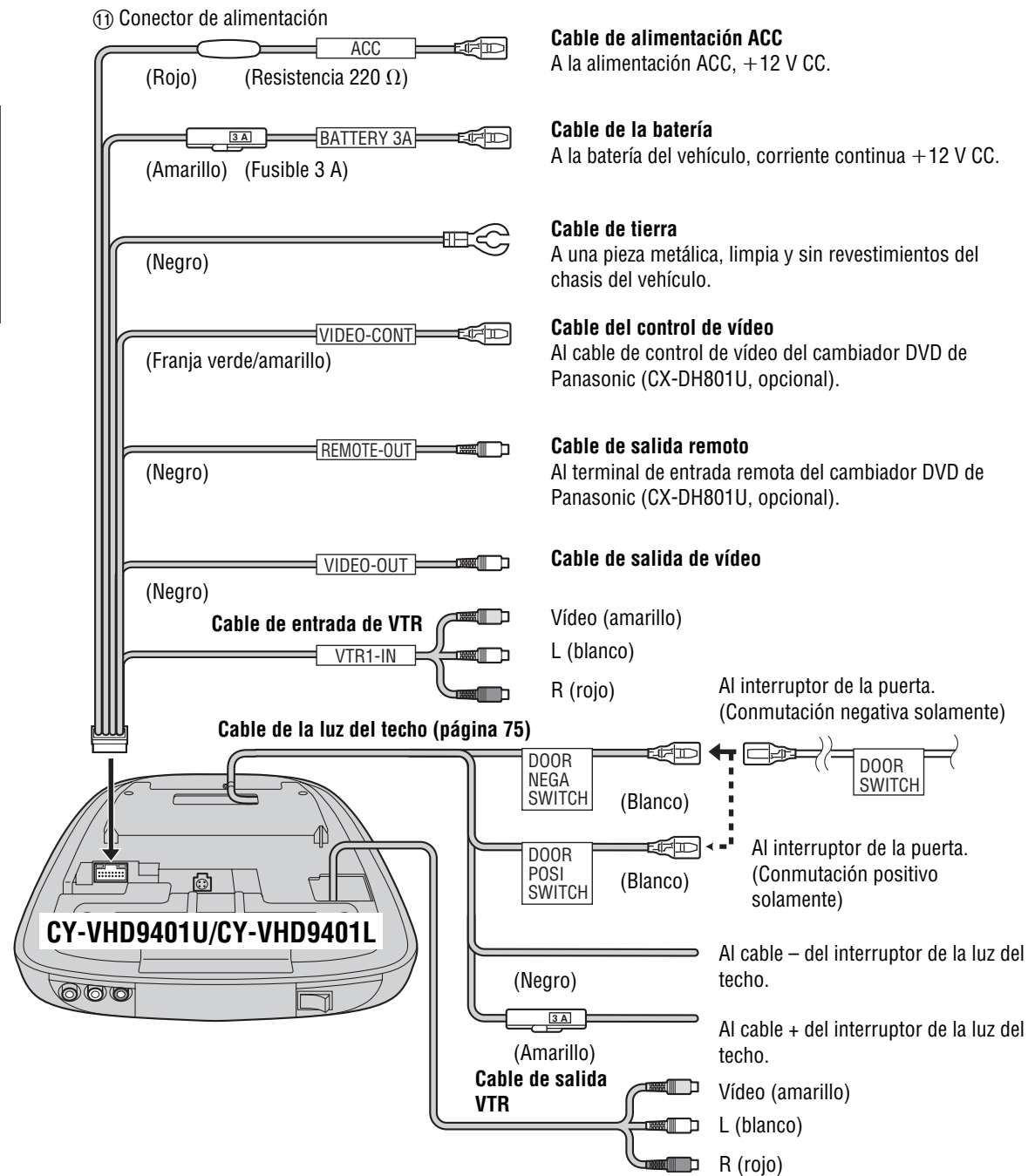

Cable de alimentación ACC

A la alimentación ACC, +12 V CC.

Cable de la batería

A la batería del vehículo, corriente continua +12 V CC.

Cable de tierra

A una pieza metálica, limpia y sin revestimientos del chasis del vehículo.

Cable del control de vídeo

Al cable de control de vídeo del cambiador DVD de Panasonic (CX-DH801U, opcional).

Cable de salida remoto

Al terminal de entrada remota del cambiador DVD de Panasonic (CX-DH801U, opcional).

Cable de salida de vídeo

Vídeo (amarillo)
L (blanco)
R (rojo)

Nota para conectar las luces de bóveda

- Normalmente se utilizan dos tipos de circuitos para las luces del techo, la conmutación positiva y la conmutación negativa. Los sistemas de conmutación positiva suministran voltaje a las luces interiores para encenderlas; los sistemas de conmutación negativa aplican masa eléctrica para iluminar las bombillas.
- La conexión del cable de la luz del techo varía según el tipo de vehículo. Consulte a su distribuidor o técnico de reparaciones.

- Ambos circuitos de luz conmutados positivo y negativo se utilizan con el interruptor de puerta de esta unidad. Si el interruptor de puerta no está cableado correctamente, las luces de bóveda no se encenderán debidamente. La polaridad varía de un modelo a otro, por lo que deberá asegurarse absolutamente de preguntar a un distribuidor o técnico de reparaciones que le cablee e instale la unidad.

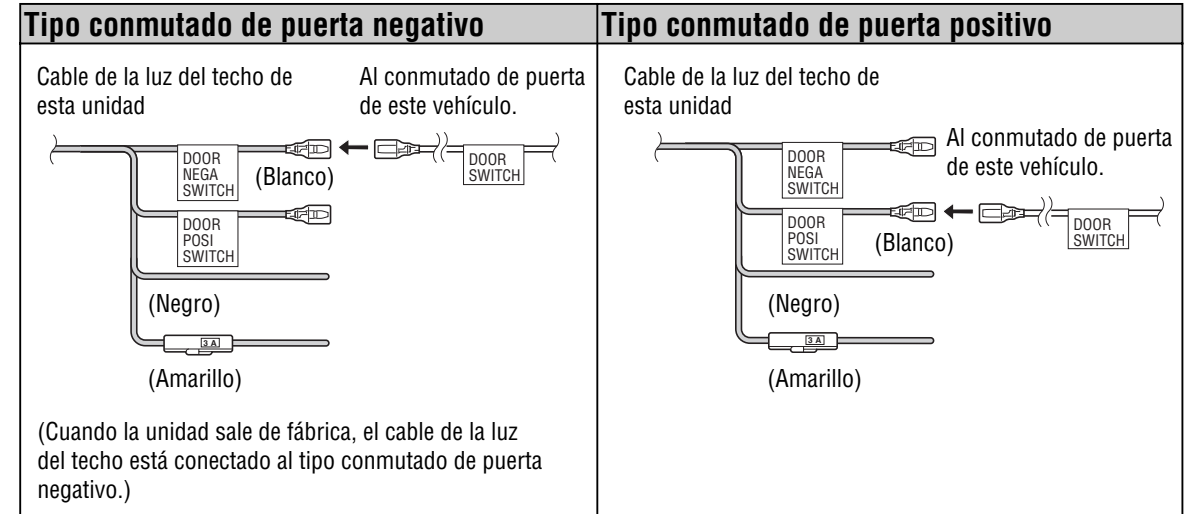

Conexiones eléctricas (Continuación)

Diagrama del cableado (sistema recomendado)

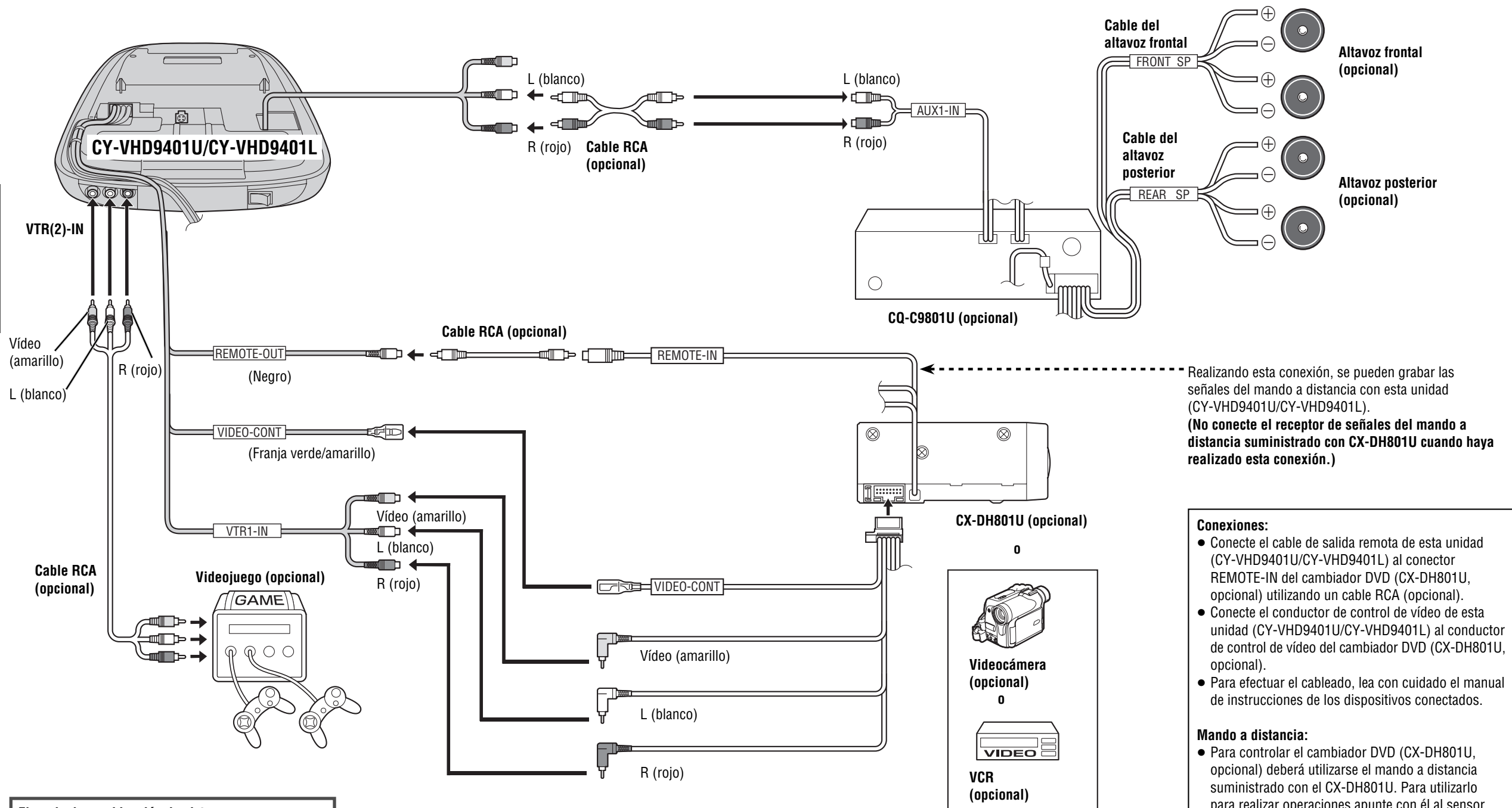

Realizando esta conexión, se pueden grabar las señales del mando a distancia con esta unidad (CY-VHD9401U/CY-VHD9401L).
(No conecte el receptor de señales del mando a distancia suministrado con CX-DH801U cuando haya realizado esta conexión.)

Ejemplo de combinación de sistema:

- Reproductor/receptor de CD (CQ-C9801U, opcional)
- Cambiador DVD (CX-DH801U, opcional)
- Videojuego (opcional)
- VCR, etc. (opcional)

Conexiones:

- Conecte el cable de salida remota de esta unidad (CY-VHD9401U/CY-VHD9401L) al conector REMOTE-IN del cambiador DVD (CX-DH801U, opcional) utilizando un cable RCA (opcional).
- Conecte el conductor de control de video de esta unidad (CY-VHD9401U/CY-VHD9401L) al conductor de control de video del cambiador DVD (CX-DH801U, opcional).
- Para efectuar el cableado, lea con cuidado el manual de instrucciones de los dispositivos conectados.

Mando a distancia:

- Para controlar el cambiador DVD (CX-DH801U, opcional) deberá utilizarse el mando a distancia suministrado con el CX-DH801U. Para utilizarlo para realizar operaciones apunte con él al sensor de señales del mando a distancia de esta unidad (CY-VHD9401U/CY-VHD9401L). [El cambiador DVD (CX-DH801U, opcional) no se puede controlar utilizando el mando a distancia de esta unidad (CY-VHD9401U/CY-VHD9401L).]

ESPAÑOL
19

ESPAÑOL
20

**Panasonic Consumer
Electronics Company,
Division of Panasonic
Corporation of North America**
One Panasonic Way, Secaucus,
New Jersey 07094
<http://www.panasonic.com>

Panasonic Peruana S.A.
AV.Alfredo Mendiola 1600
Independencia Lima 28 PERU
<http://www.panasonic.com.pe>

**Panasonic Sales Company,
Division of Panasonic Puerto
Rico, Inc. ("PSC")**
Ave. 65 de Infanteria, Km. 9.5
San Gabriel Industrial Park,
Carolina, Puerto Rico 00985
<http://www.panasonic.com>

**Panasonic de Mexico, S.A.
de C.V.**
Moras No.313 Col.
Tlacoquemecatl Del Valle,
Del. Benito Juarez, Mexico,
D.F. C.P. 03200
<http://www.panasonic.com.mx>

Panasonic Canada Inc.
5770 Ambler Drive,
Mississauga, Ontario
L4W 2T3
<http://www.panasonic.ca>

Panasonic Latin America, S.A.
P.O.Box 7592 Panama 5,
REPUBLICA DE PANAMA
<http://www.panasonic.com.pa>